

Договор № _____
управления многоквартирным домом

гор. Москва

«__» _____ 20__ года

Общество с ограниченной ответственностью «_____», именуемое в дальнейшем «Управляющая организация», в лице _____, действующей на основании _____, с одной стороны и

Гражданин (ка) _____, являющийся(иися) собственником(ами) квартир(ы) № _____, общей площадью _____ кв. м, на _____ этаже 25-ти этажного многоквартирного дома, расположенного по адресу: г. Москва, ул. Митинская, д.28 (далее Многоквартирный дом), именуемые далее Стороны, заключили настоящий Договор управления многоквартирным домом (далее - Договор) о нижеследующем.

1. Общие положения

1.1. Настоящий Договор заключен в рамках ст. 161 ЖК РФ в целях обеспечения надлежащего содержания общего имущества многоквартирного жилого дома по адресу: г. Москва, ул. Митинская, д. 28 (далее – Многоквартирный дом), решения вопросов пользования указанным имуществом, а также надлежащего обеспечения многоквартирного жилого дома коммунальными услугами.

1.2. Условия настоящего Договора являются одинаковыми для всех собственников помещений в многоквартирном доме и определены в соответствии с п.1.1. настоящего Договора.

1.3. При выполнении условий настоящего Договора Стороны руководствуются Конституцией Российской Федерации, Гражданским кодексом Российской Федерации, Жилищным кодексом Российской Федерации, Правилами содержания общего имущества в многоквартирном доме, утвержденными Правительством Российской Федерации, иными положениями гражданского законодательства Российской Федерации, нормативными и правовыми актами города Москвы.

2. Предмет Договора

2.1. Цель настоящего Договора – обеспечение благоприятных и безопасных условий проживания граждан, надлежащее содержание общего имущества в Многоквартирном доме, а также предоставление коммунальных и иных услуг собственникам и Собственнику, а также членам семьи Собственника, нанимателям и членам его семьи, поднанимателям, арендаторам, субарендаторам и иным лицам, пользующимся помещениями на законных основаниях (далее – нанимателю, арендатору).

2.2. Управляющая организация по заданию собственников помещений и Собственника в Многоквартирном доме в течение согласованного настоящим Договором срока за плату обязуется оказывать услуги и выполнять работы по надлежащему содержанию и ремонту общего имущества в Многоквартирном доме, предоставлять коммунальные и иные услуги Собственнику (нанимателю, арендатору) в соответствии с п. 3.1.2. – 3.1.4. настоящего Договора, осуществлять иную направленную на достижение целей управления Многоквартирным домом деятельность. Вопросы капитального ремонта Многоквартирного дома настоящим Договором не регулируется.

2.3. Состав общего имущества в Многоквартирном доме, в отношении которого осуществляется управление, и его состояние указаны в Приложении № 1 к настоящему Договору.

2.4. Заключение настоящего Договора не влечет перехода права собственности на помещения в Многоквартирном доме и объекты общего имущества в нем, а также права распоряжения общим имуществом собственников помещений, за исключением случаев, указанных в данном Договоре.

3. Права и обязанности Сторон

3.1. Управляющая организация обязана:

3.1.1. Осуществлять управление общим имуществом в Многоквартирном доме в соответствии с условиями настоящего Договора и действующим законодательством с наибольшей выгодой в интересах собственников помещений в нем в соответствии с целями, указанными в пункте 2.1. настоящего Договора, а также в соответствии с требованиями действующих технических

регламентов, стандартов, правил и норм, государственных санитарно-эпидемиологических правил и нормативов, гигиенических нормативов, иных правовых актов.

3.1.2. Оказывать услуги и выполнять работы по содержанию и ремонту общего имущества в Многоквартирном доме в соответствии с Приложением 2 к настоящему Договору. В случае оказания данных услуг и выполнения указанных работ с ненадлежащим качеством Управляющая организация обязана устранить все выявленные недостатки за свой счет.

3.1.3. Предоставлять коммунальные услуги Собственнику (нанимателю, арендатору) помещений в Многоквартирном доме в соответствии с обязательными требованиями, установленными Правилами предоставления коммунальных услуг гражданам, утвержденными Правительством Российской Федерации, установленного качества и в необходимом объеме, безопасные для жизни, здоровья потребителей и не причиняющие вреда их имуществу, в том числе:

- а) холодное водоснабжение;
- б) горячее водоснабжение;
- в) водоотведение;
- г) электрообеспечение;
- д) отопление (теплоснабжение).

3.1.4. Предоставлять и/или обеспечивать возможность предоставления сторонними организациями иных услуг, в том числе предусмотренных решением общего собрания собственников помещений в этом доме:

- интернета;
- радиовещания;
- телевидения;
- видеонаблюдения;
- обеспечения работы домофона, кодового замка двери подъезда;
- другие услуги.

3.1.5. Информировать Собственника по его запросу о заключении указанных в п.п. 3.1.3 и 3.1.4 договоров и порядке оплаты услуг.

3.1.6. От своего имени заключить с ресурсоснабжающими организациями договоры в соответствии с федеральными нормативными правовыми актами на снабжение коммунальными ресурсами и прием сточных вод, обеспечивающие предоставление коммунальных услуг Собственнику и Собственникам (нанимателям, арендаторам), в объемах и с качеством, предусмотренными настоящим Договором.

Заключить энергосервисные договоры с ресурсоснабжающими организациями, либо учесть положения законодательства об энергосбережении и о повышении энергетической эффективности в договорах на снабжение коммунальными ресурсами с учетом положений законодательства об энергосбережении и о повышении энергетической эффективности.

3.1.7. Проводить и/или обеспечивать проведение мероприятий по энергосбережению и повышению энергетической эффективности Многоквартирного дома, определенных энергосервисными договорами (условиями энергосервисного договора, включенными в договоры купли-продажи, поставки, передачи энергетических ресурсов) и решениями общих собраний собственников помещений в этом доме.

3.1.8. Принимать от Собственника плату за жилое помещение, коммунальные и другие услуги согласно платежному документу.

По договору социального найма или договору найма жилого помещения государственного жилищного фонда плата за содержание и ремонт общего имущества, а также плата за коммунальные и другие услуги принимается от нанимателя такого помещения.

3.1.9. Требовать внесения платы от Собственника в случае не поступления платы от нанимателя в установленные законодательством и настоящим Договором сроки с учетом применения п.п. 4.6, 4.7 Договора.

3.1.10. Заключить договоры с соответствующими государственными структурами (ГЦЖС, Дирекцией заказчика ЖКХиБ АО, и т.п.) для возмещения разницы в оплате услуг (работ) по настоящему Договору, в том числе коммунальных услуг для Собственника – гражданина, плата которого законодательно установлена ниже платы по настоящему Договору в порядке, установленном законодательством города Москвы.

3.1.11. Обеспечить круглосуточное аварийно-диспетчерское обслуживание Многоквартирного дома и уведомить Собственника (нанимателя, арендатора) о номерах телефонов аварийных и

диспетчерских служб, устранять аварии, а также выполнять заявки Собственника (нанимателя, арендатора) в сроки, установленные законодательством и настоящим Договором.

3.1.12. Обеспечить выполнение работ по устранению причин аварийных ситуаций, приводящих к угрозе жизни, здоровью граждан, а также к порче их имущества, таких как: залив, засор стояка канализации, остановка лифтов и других, подлежащих экстренному устранению в течение 30 минут с момента поступления заявки по телефону.

3.1.13. Хранить и актуализировать документацию (базы данных) в соответствии с перечнем, вносить в техническую документацию изменения, отражающие состояние дома, в соответствии с результатами проводимых осмотров. По требованию Собственника знакомить его с содержанием указанных документов.

3.1.14. Организовать и вести прием Собственников (нанимателей, арендаторов) по вопросам, касающимся данного Договора, в следующем порядке:

- в случае поступления жалоб и претензий, связанных с неисполнением или ненадлежащим исполнением условий настоящего Договора, Управляющая организация в течение обязана рассмотреть жалобу в установленные законодательством сроки или претензию и проинформировать Собственника (нанимателя, арендатора) о результатах рассмотрения жалобы или претензии. В отказе в их удовлетворении, Управляющая организация обязана указать причины отказа;

- в случае поступления иных обращений, Управляющая организация в течение 30 (Тридцати) дней обязана рассмотреть обращение и проинформировать Собственника (нанимателя, арендатора) о результатах рассмотрения обращения;

- в случае получения заявления о перерасчете размера платы за помещение не позднее 2 (Двух) рабочих дней с даты получения вышеуказанных обращений направить Собственнику (нанимателю, арендатору) извещение о дате их получения, регистрационном номере и последующем удовлетворении либо об отказе в удовлетворении с указанием причин отказа.

Размещать на информационных стендах (досках), расположенных в подъездах Многоквартирного дома, а также в офисе Управляющей организации информацию о месте и графике их приема по указанным вопросам, а также доводить эту информацию до Собственника иными способами.

3.1.15. Представлять Собственникам при необходимости проведения капитального ремонта Многоквартирного дома либо отдельных его сетей и конструктивных элементов, предложения о сроках его начала, необходимом объеме работ, стоимости материалов, порядке финансирования ремонта, сроках возмещения расходов и других предложений, связанных с условиями проведения капитального ремонта Многоквартирного дома.

3.1.16. Не распространять конфиденциальную информацию, принадлежащую Собственнику (нанимателю, арендатору) (не передавать ее иным лицам, в т.ч. организациям), без его письменного разрешения, за исключением случаев, предусмотренных действующим законодательством.

3.1.17. Предоставлять или организовать предоставление Собственнику или уполномоченным им лицам по запросам имеющуюся документацию, информацию и сведения, касающиеся управления Многоквартирным домом, содержания и ремонта общего имущества.

3.1.18. Информировать Собственника (нанимателя, арендатора) о причинах и предполагаемой продолжительности перерывов в предоставлении коммунальных услуг, представления коммунальных услуг качеством ниже, предусмотренного настоящим Договором, в течение одних суток с момента обнаружения таких недостатков путем размещения соответствующей информации на информационных стендах дома, а в случае личного обращения – немедленно.

3.1.19. В случае невыполнения работ или не предоставления услуг, предусмотренных настоящим Договором, уведомить Собственника (нанимателя, арендатора) о причинах нарушения путем размещения соответствующей информации на информационных досках (стендах) дома. Если невыполненные работы или не оказанные услуги могут быть выполнены (оказаны) позже, предоставить информацию о сроках их выполнения (оказания), а при невыполнении (неоказании) произвести перерасчет платы за текущий месяц.

3.1.20. В случае предоставления коммунальных услуг ненадлежащего качества и (или) с перерывами, превышающими установленную продолжительность, произвести перерасчет платы за коммунальные услуги в соответствии с пунктом 4.17. настоящего Договора.

3.1.21. В течение действия гарантийных сроков на результаты отдельных работ по текущему ремонту общего имущества за свой счет устранять недостатки и дефекты выполненных работ, выявленные в

процессе эксплуатации Собственником (нанимателем, арендатором). Недостаток и дефект считается выявленным, если Управляющая организация получила заявку на их устранение.

3.1.22. Обеспечить выставление Собственнику (нанимателю, арендатору) платежных документов не позднее 5 числа месяца, следующего за расчетным. По требованию Собственника (нанимателя, арендатора) выставлять платежные документы на предоплату за содержание и ремонт общего имущества пропорционально доле занимаемого помещения и коммунальные услуги с последующей корректировкой платежа при необходимости.

3.1.23. По требованию Собственника и иных лиц, действующих по распоряжению Собственника или несущих с Собственником солидарную ответственность за помещение, выдавать или организовать выдачу справки установленного образца, копии из финансового лицевого счета и (или) из домовой книги и иные предусмотренные действующим законодательством документы.

3.1.24. Принимать участие в приемке индивидуальных (квартирных) приборов учета коммунальных услуг в эксплуатацию с составлением соответствующего акта и фиксацией начальных показаний приборов.

3.1.25. Не менее чем за три дня до начала проведения работ внутри помещения Собственника согласовать с ним (нанимателем, арендатором) время доступа в помещение или направить ему письменное уведомление о проведении работ внутри помещения.

3.1.26. По требованию Собственника (нанимателей, арендаторов) производить либо организовать проведение сверки платы за жилое помещение и коммунальные услуги, и выдачу документов, подтверждающих правильность начисления платы с учетом соответствия их качества обязательным требованиям, установленным законодательством и настоящим Договором, а также с учетом правильности начисления установленных федеральным законом или Договором неустоек (штрафов, пени).

3.1.27. Предоставлять Собственнику отчет о выполнении Договора за истекший календарный год не позднее первого квартала, следующего за истекшим годом действия Договора.

3.1.28. На основании заявки Собственника (нанимателя, арендатора) направлять своего сотрудника для составления акта о нарушении условий Договора либо нанесения ущерба общему имуществу в Многоквартирном доме или помещению(ям) Собственника.

3.1.29. Представлять интересы Собственника (нанимателя, арендатора) в рамках исполнения своих обязательств по настоящему Договору.

3.1.30. Не допускать использования общего имущества Собственников помещений в Многоквартирном доме, в т.ч. предоставления коммунальных ресурсов с их использованием, без соответствующих решений общего собрания Собственников.

В случае решения общего собрания Собственников о передаче в пользование общего имущества либо его части иным лицам, а также определении Управляющей организации уполномоченным по указанным вопросам лицом – заключать соответствующие договоры.

В случае определения иного уполномоченного лица обеспечить реализацию решений общих собраний Собственников по передаче в пользование иным лицам общего имущества в Многоквартирном доме.

Содействовать при необходимости в установлении сервитута в отношении объектов общего имущества в Многоквартирном доме и обеспечивать соблюдение режимов и пределов использования данных объектов при его установлении.

Средства, поступившие в результате передачи в пользование общего имущества Собственников, либо его части, на счет Управляющей организации, после вычета установленных законодательством соответствующих налогов и суммы (процента), причитающейся Управляющей организации в соответствии с решением Собственников, направляются на снижение оплаты услуг и работ по содержанию и ремонту общего имущества, выполняемых по настоящему Договору, либо на иные цели, определенные решением Собственников.

3.1.31. Передать техническую документацию (базы данных) и иные связанные с управлением домом документы за 30 (Тридцать) дней до прекращения действия Договора по окончании срока его действия или расторжения вновь выбранной управляющей организации, товариществу собственников жилья.

3.1.32. Осуществлять раскрытие информации о своей деятельности по управлению многоквартирными домами в случаях и порядке, определенном законодательством Российской Федерации.

3.2. Управляющая организация вправе:

3.2.1. Самостоятельно определять порядок и способ выполнения своих обязательств по настоящему Договору, в т.ч. поручать выполнение обязательств по настоящему Договору иным организациям.

3.2.2. Требовать от Собственника внесения платы по Договору в полном объеме в соответствии с выставленными платежными документами, а также требовать представления документов, подтверждающих право на льготы по оплате жилищных и коммунальных услуг.

3.2.3. В случае несоответствия данных, имеющихся у Управляющей организации, с данными, предоставленными Собственником (нанимателем, арендатором), проводить перерасчет размера платы за коммунальные услуги по фактическому потреблению (расчету) в соответствии с положениями п. 4.4. настоящего Договора.

3.2.4. В порядке, установленном действующим законодательством, взыскивать с виновных сумму неплательщиков и ущерба, нанесенного несвоевременной и (или) неполной оплатой.

3.2.5. Производить осмотры инженерного оборудования, являющегося общим имуществом в Многоквартирном доме, находящегося как в местах общего пользования, так и в помещениях Собственника или Собственников, согласовав с последними дату и время таких осмотров.

3.2.6. Оказывать услуги и выполнять работы по содержанию и ремонту внутриквартирных инженерных сетей и коммуникаций, не относящихся к общему имуществу в Многоквартирном доме, а также иного имущества Собственника по согласованию с ним и за его счет в соответствии с законодательством.

3.2.7. Приостанавливать или ограничивать предоставление коммунальных услуг Собственнику в соответствии с действующим законодательством в случаях и в порядке, предусмотренном действующим законодательством.

3.3. Собственник обязан:

3.3.1. Своевременно и полностью вносить плату за помещение и коммунальные услуги с учетом всех пользователей услуг, а также иные платежи, установленные по решениям общего собрания собственников помещений, принятым в соответствии с законодательством. Своевременно предоставлять Управляющей организации документы, подтверждающие права на льготы его и лиц, пользующихся его помещением(ями).

3.3.2. При неиспользовании помещения(й) в Многоквартирном доме сообщать Управляющей организации свои контактные телефоны и адреса для связи, а также телефоны и адреса лиц, которые могут обеспечить доступ к помещениям Собственника при его отсутствии в городе более 24 часов.

3.3.3. Соблюдать следующие требования:

а) не производить перенос инженерных сетей;

б) не устанавливать, не подключать и не использовать электробытовые приборы и машины мощностью, превышающей технологические возможности внутридомовой электрической сети, дополнительные секции приборов отопления;

в) не осуществлять монтаж и демонтаж индивидуальных (квартирных) приборов учета ресурсов, т.е. не нарушать установленный в доме порядок распределения потребленных коммунальных ресурсов, приходящихся на помещение Собственника и их оплаты, без согласования с Управляющей организацией;

г) не использовать теплоноситель из системы отопления не по прямому назначению (использование сетевой воды из систем и приборов отопления на бытовые нужды);

д) не допускать выполнение работ или совершение других действий, приводящих к порче помещений или конструкций строения, не производить переустройства или перепланировки помещений без согласования в установленном порядке;

е) не загромождать подходы к инженерным коммуникациям и запорной арматуре, не загромождать и загрязнять своим имуществом, строительными материалами и (или) отходами эвакуационные пути и помещения общего пользования;

ж) не допускать производства в помещении работ или совершения других действий, приводящих к порче общего имущества в Многоквартирном доме;

з) не использовать пассажирские лифты для транспортировки строительных материалов и отходов без упаковки;

и) не создавать повышенного шума в жилых помещениях и местах общего пользования с 23.00 час. до 7.00 час. (ремонтные работы производить только в период, указанный в Законе г. Москвы от 12.07.2002 № 42 "О соблюдении покоя граждан и тишины в городе Москвы");

к) информировать Управляющую организацию о проведении работ по ремонту, переустройству и перепланировке помещения, затрагивающих общее имущество в Многоквартирном доме.

3.3.4. Предоставлять Управляющей организации в течение трех рабочих дней сведения:

- о завершении работ по переустройству и перепланировке помещения с предоставлением соответствующих документов, подтверждающих соответствие произведенных работ требованиям законодательства (например, документ технического учета БТИ и т.п.);

- о заключенных договорах найма (аренды), в которых обязанность внесения платы Управляющей организации за содержание и ремонт общего имущества в Многоквартирном доме, а также за коммунальные услуги возложена Собственником полностью или частично на нанимателя (арендатора) с указанием Ф.И.О. ответственного нанимателя (наименования и реквизитов организации, оформившей право аренды), о смене ответственного нанимателя или арендатора;

- об изменении количества граждан, проживающих в жилом(ых) помещении(ях), включая временно проживающих, а также о наличии у таких лиц льгот по оплате жилых помещений и коммунальных услуг для расчета размера их оплаты и взаимодействия Управляющей организации с городским центром жилищных субсидий (собственники жилых помещений);

- об изменении объемов потребления ресурсов в нежилых помещениях с указанием мощности и возможных режимах работы, установленных в нежилом(ых) помещении(ях) потребляющих устройств газо-, водо-, электро- и теплоснабжения, и другие данные, необходимые для определения расчетным путем объемов (количества) потребления соответствующих коммунальных ресурсов и расчета размера их оплаты (собственники нежилых помещений).

3.3.5. Обеспечивать доступ представителей Управляющей организации или уполномоченных ей лиц в принадлежащее ему помещение для осмотра технического и санитарного состояния внутриквартирных инженерных коммуникаций, санитарно-технического и иного оборудования, находящегося в помещении, для выполнения необходимых ремонтных работ в заранее согласованное с Управляющей организацией время, а работников аварийных служб – в любое время.

3.3.6. Сообщать Управляющей организации о выявленных неисправностях общего имущества в Многоквартирном доме.

3.4. Собственник имеет право:

3.4.1. Осуществлять контроль над выполнением Управляющей организацией ее обязательств по настоящему Договору, в ходе которого участвовать в осмотрах (измерениях, испытаниях, проверках) общего имущества в Многоквартирном доме, присутствовать при выполнении работ и оказании услуг, связанных с выполнением ею обязанностей по настоящему Договору.

3.4.2. Привлекать за свой счет для контроля качества выполняемых работ и предоставляемых услуг по настоящему Договору сторонние организации, специалистов, экспертов. Привлекаемая для контроля организация, специалисты, эксперты должны иметь соответствующее поручения Собственника, оформленное в письменном виде.

3.4.3. Требовать изменения размера платы за помещение в случае невыполнения полностью или частично услуг и/или работ по управлению, содержанию и ремонту общего имущества в Многоквартирном доме, либо выполнение с ненадлежащим качеством в соответствии с пунктом 4.13 настоящего Договора.

3.4.4. Требовать изменения размера платы за коммунальные услуги при предоставлении коммунальных услуг ненадлежащего качества и (или) с перерывами, превышающими установленную продолжительность, в порядке, установленном Правилами предоставления коммунальных услуг гражданам, утвержденными Правительством Российской Федерации.

3.4.5. Требовать от Управляющей организации возмещения убытков, причиненных вследствие невыполнения либо недобросовестного выполнения Управляющей организацией своих обязанностей по настоящему Договору.

3.4.6. Поручать вносить платежи по настоящему Договору нанимателю/арендатору данного помещения в случае сдачи его в наем/аренду.

4. Цена Договора, размер платы за помещение и коммунальные услуги, порядок ее внесения

4.1. Цена Договора и размер платы за помещение устанавливается в соответствии с долей в праве собственности на общее имущество в Многоквартирном доме, пропорциональной принадлежащему Собственнику жилому помещению согласно ст. 249, 289 ГК РФ и 37, 39 ЖК РФ. Размер платы для

Собственника устанавливается: по ценам и ставкам за содержание и ремонт жилого помещения за 1 кв. метр в месяц, устанавливаемым Правительством Москвы на очередной календарный год (если на общем собрании собственников помещений не принято решение о размере платы за содержание и ремонт жилого помещения).

4.2. Цена Договора определяется:

- общей стоимостью работ и услуг по содержанию и текущему ремонту общего имущества многоквартирного дома, в том числе, за управление многоквартирным домом.

- стоимостью коммунальных услуг (ресурсов), рассчитываемых в соответствии с законодательством Российской Федерации.

4.3. Ежемесячная плата Собственника за содержание и ремонт общего имущества в доме определяется как произведение общей площади его помещений на размер платы на 1 кв. метр такой площади в месяц.

Размер платы может быть уменьшен для внесения Собственником (нанимателем, арендатором) в соответствии с Правилами содержания общего имущества в многоквартирном доме, утвержденными Правительством Российской Федерации, в порядке, установленном нормативными правовыми актами г. Москвы.

4.4. Размер платы за коммунальные услуги, потребляемые в помещениях, оснащенных индивидуальными приборами учета, а также при оборудовании Многоквартирного дома общедомовыми приборами учета рассчитывается в соответствии с объемами фактического потребления коммунальных услуг, определяемыми в соответствии с Правилами предоставления коммунальных услуг гражданам, утвержденными Правительством Российской Федерации, а при отсутствии индивидуальных и (или) общедомовых приборов учета – исходя из нормативов потребления коммунальных услуг, утверждаемых органом государственной власти города Москвы в порядке, установленном Правительством Российской Федерации.

4.5. Размер платы за коммунальные услуги рассчитывается по тарифам, установленным органами государственной власти города Москвы в порядке, установленном федеральным законом.

4.6. Плата за содержание и ремонт общего имущества в Многоквартирном доме, соразмерно доле занимаемого помещения, и коммунальные услуги вносятся ежемесячно до десятого числа месяца, следующего за истекшим месяцем.

4.7. Плата за содержание и ремонт общего имущества в Многоквартирном доме и коммунальные услуги вносятся в установленные настоящим Договором сроки на основании платежных документов, выставляемых Управляющей организацией.

4.8. Сумма начисленных пеней не может включаться в общую сумму платы за помещение и указывается отдельно. В случае выставления платежного документа позднее даты, указанной в Договоре, дата, с которой начисляются пени, сдвигается на срок задержки выставления платежного документа.

4.9. Собственник и Собственники помещений (наниматели, арендаторы) вносят плату в соответствии с настоящим Договором на расчетный счет Управляющей организации. При этом Управляющая организация вправе привлечь платежного агента для осуществления расчетов и произведения начислений. В этом случае денежные средства вносятся на счет платежного агента.

4.10. Неиспользование помещений Собственником не является основанием для невнесения платы за помещение и за коммунальные услуги.

4.11. При временном отсутствии проживающих в жилых помещениях граждан внесение платы за холодное водоснабжение, горячее водоснабжение, электроснабжение и водоотведение при отсутствии в жилом помещении индивидуальных приборов учета по соответствующим видам коммунальных услуг осуществляется с учетом перерасчета платежей за период временного отсутствия граждан в порядке, утвержденном Правительством Российской Федерации.

4.12. В случае оказания услуг и выполнения работ по содержанию и ремонту общего имущества в Многоквартирном доме, указанных в Приложении № 2 к настоящему Договору ненадлежащего качества и (или) с перерывами, превышающими установленную продолжительность, т.е. невыполнения полностью или частично услуг и/или работ в многоквартирном доме, стоимость этих работ уменьшается в соответствии с Правилами содержания общего имущества в многоквартирном доме, утвержденными Правительством Российской Федерации.

В случае невыполнения работ (неоказания услуг) или выявления недостатков, не связанных с регулярно производимыми работами в соответствии с установленными периодами производства

работ (услуг), стоимость таких работ и услуг может быть изменена путем проведения перерасчета по итогам года при уведомлении Собственника (нанимателя, арендатора).

4.13. Собственник (наниматель, арендатор) вправе обратиться в Управляющую организацию в письменной форме в течение 6 (Шести) месяцев после выявления соответствующего нарушения условий Договора по содержанию и ремонту общего имущества и требовать с Управляющей организации в течение 2 (Двух) рабочих дней с даты обращения извещения о регистрационном номере обращения и последующем удовлетворении либо об отказе в его удовлетворении с указанием причин.

4.14. Собственник не вправе требовать изменения размера платы, если оказание услуг и выполнение работ ненадлежащего качества и (или) с перерывами, превышающими установленную продолжительность, связано с устранением угрозы жизни и здоровью граждан, предупреждением ущерба их имуществу или вследствие действия обстоятельств непреодолимой силы.

4.15. При предоставлении коммунальных услуг ненадлежащего качества и (или) с перерывами, превышающими установленную продолжительность, размер платы за коммунальные услуги изменяется в порядке, установленном Правилами предоставления коммунальных услуг гражданам, утвержденными Правительством Российской Федерации.

4.16. В случае изменения в установленном порядке тарифов на коммунальные услуги Управляющая организация применяет новые тарифы со дня вступления в силу соответствующего нормативного правового акта органов государственной власти города Москвы.

4.17. Собственник вправе осуществить предоплату за текущий месяц и более длительные периоды, потребовав от Управляющей организации платежные документы, с последующим перерасчетом. В случае расчетов, производимых по прибору учета (общедомовому, индивидуальному, квартирному) или отсутствия Собственника (нанимателя, арендатора) осуществляется перерасчет суммы, подлежащей оплате за предоплаченный период.

4.18. Услуги Управляющей организации, не предусмотренные настоящим Договором, выполняются за отдельную плату.

5. Ответственность сторон

5.1. За неисполнение или ненадлежащее исполнение настоящего Договора стороны несут ответственность в соответствии с действующим законодательством Российской Федерации и настоящим Договором.

5.2. В случае несвоевременного и (или) неполного внесения платы за помещение и коммунальные услуги, в том числе и при выявлении фактов, указанных в п. 5.4. настоящего Договора, Собственник обязан уплатить Управляющей организации пени в размере одной трехсотой ставки рефинансирования Центрального банка Российской Федерации, действующей на момент оплаты, от не выплаченных в срок сумм за каждый день просрочки, начиная со следующего дня после наступления установленного срока оплаты по день фактической выплаты включительно, если иное не установлено действующим законодательством Российской Федерации.

5.3. При выявлении Управляющей организацией факта проживания в жилом помещении Собственника лиц, не зарегистрированных в установленном порядке, и невнесения за них платы за коммунальные услуги Управляющая организация вправе обратиться в суд с иском о взыскании с Собственника реального ущерба.

5.4. Управляющая организация несёт ответственность за ущерб, причинённый имуществу в Многоквартирном доме, возникший в результате ее действий или бездействий, в порядке, установленном законодательством.

6. Контроль за выполнением Управляющей организацией её обязательств по Договору и порядок регистрации факта нарушения условий настоящего Договора

6.1. Контроль над деятельностью Управляющей организации в части исполнения настоящего Договора осуществляется Собственником и/или уполномоченными им лицами в соответствии с их полномочиями путем:

- получения от Управляющей организации не позднее 5 рабочих дней с даты обращения информации о перечнях, объемах, качестве и периодичности оказанных услуг и (или) выполненных работ;
- подачи в письменном виде жалоб, претензий и прочих обращений для устранения выявленных дефектов с проверкой полноты и своевременности их устранения;

- составления актов о нарушении условий договора в соответствии с положениями п. 6.2 - 6.5 настоящего раздела Договора;

- обращения в органы, осуществляющие государственный контроль за использованием и сохранностью жилищного фонда, его соответствия установленным требованиям (ОАТИ, МЖИ, Госпожнадзор, СЭС и другие) для административного воздействия, обращения в другие инстанции согласно действующему законодательству;

- проведения комиссионного обследования выполнения Управляющей организацией работ и услуг по Договору. Решения общего собрания собственников помещений о проведении такого обследования являются для Управляющей организации обязательными. По результатам комиссионного обследования составляется соответствующий Акт, экземпляр которого должен быть предоставлен инициаторам проведения общего собрания собственников.

6.2. Акт о нарушении условий Договора по требованию любой из сторон Договора составляется в случаях:

- выполнения услуг и работ по содержанию и ремонту общего имущества в Многоквартирном доме и (или) предоставления коммунальных услуг ненадлежащего качества и (или) с перерывами, превышающими установленную продолжительность, а также причинения вреда жизни, здоровью и имуществу Собственника (нанимателя, арендатора) и (или) проживающих в жилом помещении граждан, общему имуществу в Многоквартирном доме;

- неправомерных действий Собственника (нанимателя, арендатора).

Указанный Акт является основанием для применения к Сторонам мер ответственности, предусмотренных разделом 5 настоящего Договора.

Подготовка бланков Акта осуществляется Управляющей организацией. При отсутствии бланков Акт составляется в произвольной форме. В случае необходимости в дополнение к Акту Стороны составляется дефектная ведомость.

6.3. Акт составляется комиссией, которая должна состоять не менее чем из трех человек, включая представителей Управляющей организации, Собственника (нанимателя, арендатора), а также при необходимости подрядной организации, свидетелей (соседей) и других лиц. Если в течение одного часа в дневное время или двух часов в ночное время (с 22.00 до 6.00 по местному времени) с момента сообщения о нарушении представитель Управляющей организации не прибыл для проверки факта нарушения или если признаки нарушения могут исчезнуть или быть ликвидированы, составление Акта производится без его присутствия. В этом случае Акт подписывается остальными членами комиссии.

6.4. Акт должен содержать: дату и время его составления; дату, время и характер нарушения, его причин и последствий (факты причинения вреда жизни, здоровью и имуществу Собственника (нанимателя, арендатора), описание (при наличии возможности их фотографирование или видеосъемка) повреждений имущества); все разногласия, особые мнения и возражения, возникшие при составлении Акта; подписи членов комиссии и Собственника (нанимателя, арендатора).

6.5. Акт составляется в присутствии Собственника (нанимателя, арендатора), права которого нарушены. При отсутствии Собственника (нанимателя, арендатора) Акт проверки составляется комиссией без его участия с приглашением в состав комиссии независимых лиц (например, соседей), о чем в Акте делается соответствующая отметка. Акт составляется комиссией не менее чем в двух экземплярах, один из которых под роспись вручается Собственнику (нанимателю, арендатору), а второй – Управляющей организации. В случае невозможности вручения акта Собственнику или Управляющей организации под роспись указанные акт передается способом, позволяющим подтвердить его вручение.

7. Порядок изменения и расторжения Договора

7.1. Настоящий Договор может быть расторгнут:

7.1.1. В одностороннем порядке:

а) по инициативе Управляющей организации, о чём Собственник должен быть предупрежден не позже, чем за два месяца до прекращения настоящего Договора в случае, если:

- многоквартирный дом окажется в состоянии, непригодном для использования по назначению в силу обстоятельств, за которые Управляющая организация не отвечает;

- собственники приняли иные условия Договора управления Многоквартирным домом при рассмотрении вопроса о его пролонгации, которые оказались неприемлемыми для Управляющей организации;

б) по инициативе собственников в случае:

- принятия общим собранием собственников помещений решения о выборе иного способа управления или иной управляющей организации, о чем Управляющая организация должна быть предупреждена не позже чем за два месяца до прекращения настоящего Договора путем предоставления ей копии протокола решения общего собрания;

- систематического нарушения Управляющей организацией условий настоящего Договора, неоказания услуг или невыполнения работ, указанных в Приложении № 2 к настоящему Договору (более 3-х случаев, в отношении которых составлен Акт в соответствии с п. 6.2. Договора);

7.1.2. По соглашению сторон.

7.1.3. В судебном порядке.

7.1.4. В связи с окончанием срока действия Договора и уведомлением одной из сторон другой стороны о нежелании его продлевать.

7.1.5. Вследствие наступления обстоятельств непреодолимой силы в соответствии с п. 8.3 настоящего Договора.

7.2. Настоящий Договор в одностороннем порядке по инициативе любой из Сторон считается расторгнутым через два месяца с момента направления другой Стороне письменного уведомления за исключением случаев, указанных в абз. 1 подпункта «а» пункта 7.1.1. настоящего Договора.

7.3. Договор считается исполненным после выполнения Сторонами взаимных обязательств и урегулирования расчетов между Управляющей организацией и Собственником.

7.4. Расторжение Договора не является основанием для прекращения обязательств Собственника (нанимателя, арендатора) по оплате произведенных Управляющей организацией затрат (услуг и работ) во время действия настоящего Договора, а также не является основанием для неисполнения Управляющей организацией оплаченных работ и услуг в рамках настоящего Договора.

7.5. В случае переплаты Собственником (нанимателем, арендатором) средств за услуги по настоящему Договору на момент его расторжения Управляющая организация обязана уведомить Собственника (арендатора, нанимателя) о сумме переплаты, получить от Собственника (арендатора, нанимателя) распоряжение о выдаче либо о перечислении на указанный ими счет излишне полученных ею средств.

7.6. Изменение условий настоящего Договора осуществляется в порядке, предусмотренном жилищным и гражданским законодательством РФ.

8. Особые условия

8.1. Все споры, возникшие из Договора или в связи с ним, разрешаются Сторонами путем переговоров. В случае, если Стороны не могут достичь взаимного соглашения, споры и разногласия разрешаются в судебном порядке по месту нахождения Многоквартирного дома по заявлению одной из Сторон.

8.2. Управляющая организация, не исполнившая или ненадлежащим образом исполнившая обязательства в соответствии с настоящим Договором, несет ответственность, если не докажет, что надлежащее исполнение оказалось невозможным вследствие непреодолимой силы, то есть чрезвычайных и непредотвратимых при данных условиях обстоятельств. К обстоятельствам непреодолимой силы относятся техногенные и природные катастрофы, не связанные с виновной деятельностью Сторон Договора, военные действия, террористические акты, издание органами власти распорядительных актов, препятствующих исполнению условий Договора, и иные, не зависящие от Сторон обстоятельства. При этом к таким обстоятельствам не относятся, в частности, нарушение обязанностей со стороны контрагентов стороны Договора, отсутствие на рынке нужных для исполнения товаров, отсутствие у стороны Договора необходимых денежных средств, банкротство стороны Договора.

При наступлении обстоятельств непреодолимой силы Управляющая организация осуществляет указанные в договоре управления многоквартирным домом работы и услуги по содержанию и ремонту общего имущества в Многоквартирном доме, выполнение и оказание которых возможно в сложившихся условиях, и предъявляет Собственникам счета по оплате выполненных работ и оказанных услуг. При этом размер платы за содержание и ремонт жилого помещения,

предусмотренный Договором управления многоквартирным домом, должен быть изменен пропорционально объему и количеству фактически выполненных работ и оказанных услуг.

8.3. Если обстоятельства непреодолимой силы действуют в течение более двух месяцев, любая из Сторон вправе отказаться от дальнейшего выполнения обязательств по Договору, причем ни одна из сторон не может требовать от другой возмещения возможных убытков.

8.4. Сторона, оказавшаяся не в состоянии выполнить свои обязательства по Договору, обязана незамедлительно известить другую Сторону о наступлении или прекращении действия обстоятельств, препятствующих выполнению этих обязательств.

9. Срок действия Договора

9.1. Договор заключен на 1 год и вступает в действие с момента подписания его обеими сторонами.

9.2. При отсутствии решения общего собрания Собственников либо уведомления Управляющей организации о прекращении Договора по окончании срока его действия Договор считается продленным на такой же срок и на тех же условиях.

10. Заключительные положения

10.1. Настоящий Договор составлен в двух экземплярах по одному для каждой из сторон, каждый из которых имеют одинаковую юридическую силу. Все приложения к настоящему Договору являются его неотъемлемой частью.

10.2. Приложения:

Приложение № 1: Состав и состояние общего имущества в Многоквартирном доме;

Приложение № 2: Перечень услуг и работ по содержанию и текущему ремонту общего имущества в многоквартирном доме;

Приложение №3: Схема разграничения ответственности Управляющей организации и Собственника;

Приложение № 4: Порядок изменения размера платы за коммунальные услуги при предоставлении услуг ненадлежащего качества и (или) с перерывами, превышающими установленную продолжительность

11. Реквизиты сторон

Управляющая организация:

ООО «МИТИНО-1»

ОГРН 1147746296653

ИНН 7716769960 КПП 773301001

Адрес: 125430, г. Москва, Пятницкое шоссе,

дом 21, помещение XXXI

тел. +7 (495) 212-10-60

р/сч 40702810838000065942

ПАО Сбербанк

к/сч 30101810400000000225

БИК 044525225

Собственник:

_____/_____
м.п.

_____/_____

Состав
и состояние общего имущества в Многоквартирном доме по адресу:
г. Москва, ул. Митинская, дом 28

I. Общие сведения о многоквартирном доме

1. Адрес многоквартирного дома: г. Москва, ул. Митинская дом 28
2. Серия, тип постройки: - индивидуальный проект.
4. Год постройки: - 2014г.
5. Степень износа по данным государственного технического обследования: нет данных.
6. Год последнего капитального ремонта: не проводился.
8. Количество этажей: 25.
10. Наличие тех подполья: да
11. Наличие чердака: да
12. Наличие цокольного этажа: Нет.
13. Наличие мансарды: Нет.
14. Наличие мезонина: Нет.
15. Количество квартир: - 408.
16. Количество нежилых помещений, не входящих в состав общего имущества: нет.
17. Строительный объем: -139 912 м³.
18. Площадь:
 - а) многоквартирного дома с лоджиями, балконами, шкафами, коридорами и лестничными клетками: 28456,8м²
 - б) жилых помещений (общая площадь квартир) 16 204,8м²
 - в) нежилых помещений (общая площадь нежилых помещений, не входящих в состав общего имущества в многоквартирном доме): 1582м²
 - г) помещений общего пользования (общая площадь нежилых помещений, входящих в состав общего имущества в многоквартирном доме): 999.6 м²
19. Количество лестниц: 5 шт.
20. Уборочная площадь лестниц (включая межквартирные лестничные площадки): 1963м²
21. Уборочная площадь общих коридоров и мест общего пользования: 2634м²
22. Уборочная площадь других помещений общего пользования (включая технические этажи, чердаки, технические подвалы): 3632,4м²
23. Площадь земельного участка, входящего в состав общего имущества многоквартирного дома: 0 м²
24. Кадастровый номер земельного участка (при его наличии): 77:08:0002008:7240.
25. Количество лифтов 15 шт., в том числе грузовых 5шт., пассажирских 10 шт.

II Подробное описание общего имущества

Наименование элемента общего имущества	Параметры	Характеристика
I. Помещения общего пользования		
Помещения общего пользования	Количество – 125 шт. Материал пола – железобетон, плитка.	Количество помещений требующих текущего ремонта - шт. в том числе: пола - шт.
Межквартирные лестничные площадки	Количество – 260 шт. Площадь пола – 1963 кв.м. Материал пола – железобетон, плитка.	Количество лестничных площадок требующих текущего ремонта - 0 шт. в том числе пола - шт.
Лестницы	Количество лестничных маршей – 250 шт. Материал лестничных маршей – железобетон, плитка. Материал ограждения – сталь. Площадь – 1963 кв.м.	Количество лестниц, требующих ремонта - 0 шт. В том числе: лестничных маршей - 0 шт. ограждений - 0шт.
Лифтовые и иные шахты	Количество: - лифтовых шахт - 15 шт. - иные шахты – 0 шт.	Количество лифтовых шахт, требующих ремонта - 0 шт. Количество иных шахт, требующих ремонта - 0 шт.
Коридоры	Количество – 125 шт. Площадь пола – 2634 кв.м. Материал пола – железобетон, плитка.	Количество коридоров, требующих ремонта – шт. в том числе пола - шт.
Технические этажи	Количество – 2 шт. Площадь пола – 3182,4 кв.м. Материал пола – железобетон (ц/п стяжка).	Санитарное состояние – удовлетворительное.
II. Ограждающие несущие и ненесущие конструкции многоквартирного дома		
Фундаменты	Вид фундамента – Железобетон. Количество продухов – 0 шт.	Состояние - удовлетворительное. Количество продухов, требующих ремонта – 0 шт.
Стены и перегородки внутри подъездов	Количество подъездов – 5шт. Площадь стен в подъездах – 19 750 кв. м. Материал отделки стен: окраска в/д краской. Площадь потолков -	Количество подъездов, нуждающихся в ремонте – шт. Площадь стен, нуждающихся в ремонте - кв.м. Площадь потолков, нуждающихся в ремонте - кв.м.

	2 875 кв. м. Материал отделки потолков: подвесной кассетный потолок, типа Амстронг.	
Стены и перегородки внутри помещений общего пользования	Площадь стен – 19 750 кв. м. Материал стены и перегородок: железобетон, пеноблок. Материал отделки стен - покраска. Площадь потолков – 2 875 кв. м.	Площадь стен, нуждающихся в ремонте - кв.м Площадь потолков, нуждающихся в ремонте - кв.м.
Наружные стены и перегородки	Материал – ж/б, газоблок.	Состояние – удовлетворительное. Площадь стен требующих утепления - кв.м.
Перекрытия	Количество этажей - 125 Материал - железобетон. Площадь – 44661,6 кв. м.	Площадь перекрытия требующая ремонта - 0 кв.м. Площадь перекрытий требующих утепления – 0 кв.м.
Крыши	Количество – 1 шт. Вид кровли – плоская. Материал кровли: рулонное покрытие технониколь. Площадь кровли – 1638,2 кв.м. Протяженность свесов - 0 м. Площадь свесов – 0 кв. м Протяженность ограждений – 296,3 м.п.	Характеристика состояния – удовлетворительное. Площадь крыши требующей капитального ремонта - 0 кв.м. Площадь крыши требующей текущего ремонта - 0 кв.м.
Двери	Количество дверей, ограждающих вход в помещения общего пользования – 270 шт. из них: деревянных – 0 шт. металлических 270 шт.	Количество дверей, ограждающих вход в помещения общего пользования требующих ремонта – 0 шт. из них деревянных - шт. металлических шт.
Окна	Количество окон, расположенных в помещениях общего пользования – 25 шт. из них деревянных – 0 шт. шт.	Количество окон, расположенных в помещениях общего пользования требующих ремонта - 0 шт. из них деревянных - шт.
III. Механическое, электрическое, санитарно-техническое и иное оборудование		
Лифты и лифтовое оборудование	Количество - 15 шт. В том числе: грузовых – 5 шт.	Количество лифтов, требующих: замены - 0 шт. капитального ремонта - 0 шт.

	<p>пассажирских – 10шт. Марки лифтов – «ОТИС» Грузоподъемность; 1000 кг -5 шт; 400 кг – 10 шт; Площадь кабин– 22,10 кв.м.</p>	текущего ремонта - 0 шт.
Вентиляция	<p>Количество вентиляционных каналов – 24 шт. Материал вентиляционных каналов – армированная кладка из кирпича, пеноблоков, ж/б. Протяженность вентиляционных каналов – 1920м.п.</p>	Количество вентиляционных каналов, требующих ремонта - 0 шт.
Электрические водно-распределительные устройства	Количество - 5 шт.	Состояние удовлетворительное.
Светильники	Количество – 3929 шт.	Количество светильников, требующих замены - шт. Количество светильников, требующих ремонта - шт.
Системы дымоудаления	Количество - 5 шт.	Состояние удовлетворительное.
<p>ДУ-НЗ - клапан системы дымоудаления. ПД-НЗ - клапан системы компенсации и подпора системы дымоудаления. ОГ-НО - клапан огнезадерживающий нормально открытый (уст. по диаметру воздуховода). ОГ-НЗ - клапан огнезадерживающий нормально закрытый (уст. по диаметру воздуховода). ОК - обратный клапан. ДК - дроссель-клапан. СОМ 560 - демпфер температурных расширений.</p>	<p>ДУ-НЗ - клапан системы дымоудаления – 240шт. ПД-НЗ - клапан системы компенсации и подпора системы дымоудаления – 135шт. ОГ-НО - клапан огнезадерживающий нормально открытый (уст. по диаметру воздуховода) – 186шт. ОГ-НЗ - клапан огнезадерживающий нормально закрытый (уст. по диаметру воздуховода) – 186шт. ОК - обратный клапан 36шт. ДК - дроссель-клапан – 36шт. СОМ 560 - демпфер температурных расширений – 1480м.п</p>	<p>Требует замены или ремонта: ДУ-НЗ - клапан системы дымоудаления – 0шт. ПД-НЗ - клапан системы компенсации и подпора системы дымоудаления – 0шт. ОГ-НО - клапан огнезадерживающий нормально открытый (уст. по диаметру воздуховода) – 0шт. ОГ-НЗ - клапан огнезадерживающий нормально закрытый (уст. по диаметру воздуховода) – 0шт. ОК - обратный клапан -0шт. ДК - дроссель-клапан – 0шт. СОМ 560 - демпфер температурных расширений – 0шт.</p>

Система оповещения СОУЭ	Количество: Речевые громкоговорители – 125шт.	Требуют ремонта: Речевые громкоговорители – 0 шт.
Магистраль с распределительным щитком	Количество - 5 шт. Длина магистралей – 448 м.п.	Длина магистралей, требующая замены – 0 м. Количество распределительных щитков, требующих ремонта – 0 шт.
Сети электроснабжения	Длина – 40985м.п.	Длина сетей, требующая замены – 0 м.
Система теплоснабжения	Диаметр, материал труб и протяженность в однострубно́м исчислении: 1. Водогазопроводная стальная труба ГОСТ 3262-75: - ду32 мм. 1024 м. 2. Распределительный коллектор: - 10 шт. 3. Узел регулирования: - 10 шт.	Диаметр, материал и протяженность труб, требующих замены – 0 м/п . Протяженность труб, требующих ремонта – 0 м/п.
Система отопления	Диаметр, материал труб и протяженность в однострубно́м исчислении: оцинкованная водогазопроводная стальная труба ГОСТ 3262-75. 1. ду50 мм. - 1960 м.п. 2. ду25 мм. - 2890 м.п. Распределительные коллекторы: - 120шт.	Диаметр, материал и протяженность труб, требующих замены – 0 м/п . Протяженность труб, требующих ремонта – 0 м/п . Количество распределительных коллекторов, требующих ремонта – 0 м/п .
Задвижки, вентили, краны на системах теплоснабжения	Количество: задвижек -14 шт. вентилей - 0 шт. Кранов – 18 шт.	Требует замены или ремонта: задвижек – 0 шт. вентилей – 0 шт. Кранов – 0 шт.
Задвижки, вентили, краны на системах отопления	Количество: задвижек - 24 шт. вентилей - 0 шт. Кранов - 2202 шт.	Требует замены или ремонта: задвижек – 0 шт. вентилей – 0 шт. Кранов – 0 шт.
Элеваторные узлы	Количество - 0 шт.	Состояние удовлетворительное.
Радиаторы	Материал и количество – 283 шт.	Требует замены (материал и количество) - шт.
Трубопроводы холодной воды	Диаметр, материал и протяженность: оцинкованная водогазопроводная стальная труба ГОСТ	Диаметр, материал и протяженность труб требующих замены: 1. 20мм – 0 м/п . 2. 32мм – 0 м/п. 3. 25мм – 0 м/п.

	3262-75, сшитый полиэтилен РЕХ-А 1. 20 мм. - 1480 м.п. 2. 32 мм. – 1890м.п. 3. 25 мм. - 1200 м. 4. 50мм. – 540м.п.	4.50мм – 0 м/п. Протяженность труб, требующих окраски – 12 м/п.
Трубопроводы горячей воды	Диаметр, материал и протяженность: оцинкованная водогазопроводная стальная труба ГОСТ 3262-75, сшитый полиэтилен РЕХ-А 1. 20 мм. - 1480 м.п. 2. 32 мм. – 1890м.п. 3. 25 мм. - 1200 м. 4. 50мм. – 540м.п.	Диаметр, материал и протяженность труб, требующих замены: 1. 20мм – 0 м/п. 2. 32мм – 0 м/п. 3. 25мм – 0 м/п. 4.50мм – 0 м/п. Протяженность труб, требующих окраски – 0 м/п.
Задвижки, вентили, краны на системах водоснабжения	Количество: задвижек – 32 шт; вентилей – 0 шт. Кранов – 3424 шт.	Требует замены или ремонта: задвижек – 0 шт; вентилей – 0 шт. кранов – 0 шт.
Трубопроводы системы противопожарного водоснабжения	Диаметр, материал, протяжённость: стальные трубы по ГОСТ 10704-91 ду25мм – 740м.п. ду32мм – 1080м.п. ду50мм – 920м.п. ду90мм- 824м.п.	Диаметр, материал и протяженность труб, требующих замены: 1. 32мм – 0. 2. 25мм - 0. 3. 50мм – 0. 4. 90мм – 0. Протяженность труб, требующих окраски – 0 м.
Задвижки, СПЖ, спринклера системы противопожарного трубопровода	Количество: Задвижек – 142шт. Спринклеров – 616шт. СПЖ – 142шт.	Требует замены или ремонта: задвижек – 0 шт; спринклеров – 0 шт. СПЖ – 0 шт.
Коллективные приборы учета	Перечень установленных приборов учета, марка и номер: 1. Меркурий 230 ART-01P – 418 шт. 2. Теплосчётчик «ELF-M» – 408 шт. 3. Счетчик воды одноструйный «Пульсар» - шт.	Указать дату следующей поверки для каждого приборов учета: 1. Электрический счётчик Меркурий 230 ART-01P – 2035г. 2. Теплосчётчик «Пульсар Т» - 2024г. 3. Счетчик холодной воды одноструйный «Пульсар» - 2025г. 4. Счетчик горячей воды одноструйный «Пульсар» - 2023г.
Сигнализация	Вид сигнализации: 1. АПС Рубеж;	Состояние для каждого вида сигнализации - Удовлетворительное.
Адресный ручной пожарный извещатель	Количество: Адресный ручной	Требуют ремонта: 1. Адресный ручной пожарный

ИПР 513-11	пожарный извещатель ИПР 513-11 – 288шт.	извещатель ИПР 513-11 – 0 шт.
Извещатель пожарный дымовой оптико-электронный автономный ИП-212- 64	Количество: Извещатель пожарный дымовой оптико- электронный автономный ИП-212-64 – 194шт.	Требуент ремонта: 1. Извещатель пожарный дымовой оптико-электронный автономный ИП-212-64 – 0 шт.
Кнопка пожарная УД П13-11	Количество: Кнопка пожарная УД П13-11 – 288шт.	Требует ремонта: 1. Кнопка пожарная УД П13-11 – 0 шт.
Трубопроводы канализации	Диаметр, материал и протяженность: НПВХ, ПВХ, чугун SML, оцинкованная сталь 1. ПВХ 110 мм. - 3682,0 м.п. 2. НПВХ 110 мм. – 940м.п. 3. Оцинкованная сталь 50 мм. - 1160 м.п. 4. Чугун SML 110мм. – 860м.п.	Диаметр, материал и протяженность труб, требующих замены: 1. ПВХ 110 мм. – 0 м. 2. НПВХ 110мм. – 0 м. 3. Сталь 50мм. – 0 м. 4. Чугун SML – 0 м.
Указатели наименования улицы, переулка, площади и пр. на фасаде многоквартирного дома	Количество – 2шт.	Состояние – удовлетворительное.

Управляющая организация

ООО «Митино-1»

Директор

_____ / _____

Собственник

_____ / _____

**Перечень
работ и услуг по содержанию и текущему ремонту общего имущества в многоквартирном
доме по адресу: г. Москва, ул. Митинская, д. 28**

№ п/п работ и услуг	Наименование работ и услуг	Периодичность выполнения работ и оказания услуг	Стоимость на 1 кв. метр жилой площади (рублей в месяц)
1	2	3	
I.	<u>Работы, необходимые для надлежащего содержания несущих конструкций (фундаментов, стен, колонн и столбов, перекрытий и покрытий, балок, ригелей, лестниц, несущих элементов крыш) и ненесущих конструкций (перегородок, внутренней отделки, полов) многоквартирных домов</u>		<u>1,44</u>
1.	Работы, выполняемые в отношении всех видов фундаментов:		0,09
1.1.	Проверка соответствия параметров вертикальной планировки территории вокруг здания проектным параметрам. Устранение выявленных нарушений.	1 раз в год	0,02
1.2.	Проверка технического состояния видимых частей конструкций с выявлением: признаков неравномерных осадок фундаментов всех типов.	1 раз в год	0,02
1.3.	Проверка технического состояния видимых частей конструкций с выявлением: коррозии арматуры, расслаивания, трещин, выпучивания, отклонения от вертикали в домах с бетонными, железобетонными и каменными фундаментами.	2 раза в год	0,02
1.4.	Проверка технического состояния видимых частей конструкций с выявлением: проверка состояния гидроизоляции фундаментов и систем водоотвода фундамента. При выявлении нарушений - восстановление их работоспособности.	1 раз в год	0,03
2.	Работы, выполняемые в зданиях с подвалами:		0,07
2.1.	Проверка температурно-влажностного режима подвальных помещений и при выявлении нарушений устранение причин его нарушения.	1 раз в год	0,03
2.2.	Проверка состояния помещений подвалов, входов в подвалы и приемков, принятие мер, исключающих подтопление, захламление, загрязнение и загромождение таких помещений, а также мер, обеспечивающих их вентиляцию в соответствии с проектными требованиями.	1 раз в год	0,02
2.3.	Контроль за состоянием дверей подвалов и технических подполий, запорных устройств на них. Устранение выявленных неисправностей.	1 раз в год	0,02
3.	Работы, выполняемые для надлежащего содержания стен многоквартирных домов:		0,09
3.1.	Выявление отклонений от проектных условий эксплуатации, несанкционированного изменения конструктивного решения, признаков потери несущей способности, наличия деформаций, нарушения теплозащитных свойств, гидроизоляции между цокольной частью здания и стенами, неисправности водоотводящих устройств.	1 раз в год	0,04
3.2.	Выявление следов коррозии, деформаций и трещин в местах расположения арматуры и закладных деталей, наличия трещин в местах примыкания внутренних поперечных стен к наружным стенам из несущих и самонесущих панелей, из крупноразмерных блоков.	1 раз в год	0,04
3.3.	В случае выявления повреждений и нарушений - составление плана мероприятий по инструментальному обследованию стен, восстановлению проектных условий их эксплуатации и его выполнение.	По мере выявления	0,01

4.	Работы, выполняемые в целях надлежащего содержания перекрытий и покрытий многоквартирных домов:		0,10
4.1.	Выявление нарушений условий эксплуатации, несанкционированных изменений конструктивного решения, выявления прогибов, трещин и колебаний.	1 раз в год	0,03
4.2.	Выявление наличия, характера и величины трещин в теле перекрытия и в местах примыканий к стенам, отслоения защитного слоя бетона и оголения арматуры, коррозии арматуры в домах с перекрытиями и покрытиями из монолитного железобетона и сборных железобетонных плит.	1 раз в год	0,03
4.3.	Выявление наличия, характера и величины трещин, смещения плит одной относительно другой по высоте, отслоения выравнивающего слоя в заделке швов, следов протечек или промерзаний на плитах и на стенах в местах опирания, отслоения защитного слоя бетона и оголения арматуры, коррозии арматуры в домах с перекрытиями и покрытиями из сборного железобетонного настила.	1 раз в год	0,02
4.4.	Проверка состояния утеплителя, гидроизоляции и звукоизоляции, адгезии отделочных слоев к конструкциям перекрытия (покрытия).	1 раз в год	0,01
4.5.	При выявлении повреждений и нарушений - разработка плана восстановительных работ (при необходимости), проведение восстановительных работ.	По мере выявления	0,01
5.	Работы, выполняемые в целях надлежащего содержания крыш многоквартирных домов:		0,31
5.1.	Проверка кровли на отсутствие протечек.	2 раза в год	0,08
5.2.	Проверка молниезащитных устройств, заземления мачт и другого оборудования, расположенного на крыше.	1 раз в год	0,02
5.3.	Выявление деформации и повреждений несущих кровельных конструкций, антисептической и противопожарной защиты деревянных конструкций, креплений элементов несущих конструкций крыши, водоотводящих устройств и оборудования, слуховых окон, выходов на крыши, ходовых досок и переходных мостиков на чердаках, осадочных и температурных швов, водоприемных воронок внутреннего водостока.	2 раза в год	0,07
5.4.	Проверка состояния защитных бетонных плит и ограждений, фильтрующей способности дренирующего слоя, мест опирания железобетонных коробов и других элементов на эксплуатируемых крышах.	2 раза в год	0,03
5.5.	Проверка температурно-влажностного режима и воздухообмена на чердаке.	2 раза в год	0,03
5.6.	Контроль состояния оборудования или устройств, предотвращающих образование наледи и сосулек.	в зимний период	0,02
5.7.	Проверка и при необходимости очистка кровли и водоотводящих устройств от мусора, грязи и наледи, препятствующих стоку дождевых и талых вод.	2 раза в год	0,02
5.8.	Проверка и при необходимости очистка кровли от скопления снега и наледи.	в зимний период	0,02
5.9.	Проверка и при необходимости восстановление защитного окрасочного слоя металлических элементов, окраска металлических креплений кровель антикоррозийными защитными красками и составами.	1 раз в год	0,01
5.10.	При выявлении нарушений, приводящих к протечкам, - незамедлительное их устранение. В остальных случаях - разработка плана восстановительных работ (при необходимости), проведение восстановительных работ.	По мере выявления	0,01
6.	Работы, выполняемые в целях надлежащего содержания лестниц многоквартирных домов:		0,08
6.1.	Выявление деформации и повреждений в несущих конструкциях, надежности крепления ограждений, выбоин и сколов в ступенях.	1 раз в год	0,04

6.2.	Выявление наличия и параметров трещин в сопряжениях маршевых плит с несущими конструкциями, оголения и коррозии арматуры, нарушения связей в отдельных проступях в домах с железобетонными лестницами.	1 раз в год	0,03
6.3.	При выявлении повреждений и нарушений - разработка плана восстановительных работ (при необходимости), проведение восстановительных работ.	По мере выявления	0,01
7.	Работы, выполняемые в целях надлежащего содержания фасадов многоквартирных домов:		0,20
7.1.	Выявление нарушений отделки фасадов и их отдельных элементов, ослабления связи отделочных слоев со стенами, нарушений сплошности и герметичности наружных водостоков	1 раз в год	0,07
7.2.	Контроль состояния и работоспособности подсветки информационных знаков, входов в подъезды (домовые знаки и т.д.)	1 раз в год	0,07
7.3.	Выявление нарушений и эксплуатационных качеств несущих конструкций, гидроизоляции, элементов металлических ограждений на балконах, лоджиях и козырьках	По мере необходимости	0,02
7.4.	Контроль состояния и восстановление или замена отдельных элементов крылец и зонтов над входами в здание, в подвалы и над балконами	По мере необходимости	0,01
7.5.	Контроль состояния и восстановление плотности притворов входных дверей, самозакрывающихся устройств (доводчики, пружины), ограничителей хода дверей (остановы)	1 раз в год	0,02
7.6.	При выявлении повреждений и нарушений - разработка плана восстановительных работ (при необходимости), проведение восстановительных работ.	По мере выявления	0,01
8.	Работы, выполняемые в целях надлежащего содержания перегородок в многоквартирных домах:		0,08
8.1.	Выявление зыбкости, выпучивания, наличия трещин в теле перегородок и в местах сопряжения между собой и с капитальными стенами, перекрытиями, отопительными панелями, дверными коробками, в местах установки санитарно-технических приборов и прохождения различных трубопроводов	1 раз в год	0,03
8.2.	Проверка звукоизоляции и огнезащиты.	1 раз в год	0,03
8.3.	При выявлении повреждений и нарушений - разработка плана восстановительных работ (при необходимости), проведение восстановительных работ.	По мере выявления	0,02
9.	Работы, выполняемые в целях надлежащего содержания внутренней отделки многоквартирных домов, - проверка состояния внутренней отделки. При наличии угрозы обрушения отделочных слоев или нарушения защитных свойств отделки по отношению к несущим конструкциям и инженерному оборудованию - устранение выявленных нарушений:		0,12
9.1.	Работы, выполняемые в целях надлежащего содержания внутренней отделки многоквартирных домов, - проверка состояния внутренней отделки. При наличии угрозы обрушения отделочных слоев или нарушения защитных свойств отделки по отношению к несущим конструкциям и инженерному оборудованию - устранение выявленных нарушений.	1 раз в год	0,12
10.	Работы, выполняемые в целях надлежащего содержания полов помещений, относящихся к общему имуществу в многоквартирном доме:		0,12
10.1.	Проверка состояния основания, поверхностного слоя полов	1 раз в год	0,04
10.2.	При выявлении повреждений и нарушений - разработка плана восстановительных работ (при необходимости), проведение восстановительных работ.	По мере необходимости	0,08
11.	Работы, выполняемые в целях надлежащего содержания оконных и дверных заполнений помещений, относящихся к общему имуществу в многоквартирном доме:		0,18

11.1.	Проверка целостности оконных и дверных заполнений, плотности притворов, механической прочности и работоспособности фурнитуры элементов оконных и дверных заполнений в помещениях, относящихся к общему имуществу в многоквартирном доме.	1 раз в год	0,18
II.	<u>Работы, необходимые для надлежащего содержания оборудования и систем инженерно-технического обеспечения, входящих в состав общего имущества в многоквартирном доме</u>		<u>15,52</u>
12.	Работы, выполняемые в целях надлежащего содержания систем вентиляции и дымоудаления многоквартирных домов:		2,29
12.1.	Техническое обслуживание и сезонное управление оборудованием систем вентиляции и дымоудаления, определение работоспособности оборудования и элементов систем.	2 раза в год	0,35
12.2.	Контроль состояния, выявление и устранение причин недопустимых вибраций и шума при работе вентиляционной установки.	По мере необходимости	0,18
12.3.	Проверка утепления теплых чердаков, плотности закрытия входов на них.	1 раз в год	0,35
12.4.	Устранение неплотностей в вентиляционных каналах и шахтах, устранение засоров в каналах, устранение неисправностей шиберов и дроссель-клапанов в вытяжных шахтах, зонтов над шахтами и дефлекторов, замена дефективных вытяжных решеток и их креплений.	По мере необходимости	0,70
12.5.	Контроль и обеспечение исправного состояния систем автоматического дымоудаления.	1 раз в месяц	0,35
12.6.	Контроль состояния и восстановление антикоррозионной окраски металлических вытяжных каналов, труб, поддонов и дефлекторов.	1 раз в год	0,18
12.7.	При выявлении повреждений и нарушений - разработка плана восстановительных работ (при необходимости), проведение восстановительных работ.	По мере выявления	0,18
13.	Работы, выполняемые в целях надлежащего содержания индивидуальных тепловых пунктов и водоподкачек в многоквартирных домах:		2,02
13.1.	Проверка исправности и работоспособности оборудования, выполнение наладочных и ремонтных работ на индивидуальных тепловых пунктах и водоподкачках в многоквартирных домах.	По мере необходимости	0,04
13.2.	Постоянный контроль параметров теплоносителя и воды (давления, температуры, расхода) и незамедлительное принятие мер к восстановлению требуемых параметров отопления и водоснабжения и герметичности оборудования.	Постоянно	0,63
13.3.	Гидравлические и тепловые испытания оборудования индивидуальных тепловых пунктов и водоподкачек.	При подготовке к отопительному сезону	0,32
13.4.	Работы по очистке теплообменного оборудования для удаления накипно-коррозионных отложений.	После отопительного сезона	0,32
13.5.	Проверка работоспособности и обслуживание устройства водоподготовки для системы горячего водоснабжения. При выявлении повреждений и нарушений - разработка плана восстановительных работ (при необходимости), проведение восстановительных работ.	По мере необходимости	0,71
14.	Общие работы, выполняемые для надлежащего содержания систем водоснабжения (холодного и горячего), отопления и водоотведения в многоквартирных домах:		1,43
14.1.	Проверка исправности, работоспособности, регулировка и техническое обслуживание насосов, запорной арматуры, контрольно-измерительных приборов, автоматических регуляторов и устройств, коллективных (общедомовых) приборов учета, расширительных баков и элементов, скрытых от постоянного наблюдения (разводящих трубопроводов и оборудования на чердаках, в подвалах и каналах).	1 раз в год	0,05
14.2.	Постоянный контроль параметров теплоносителя и воды (давления, температуры, расхода) и незамедлительное принятие мер к восстановлению требуемых параметров отопления и водоснабжения и герметичности систем.	постоянно	0,73

14.3.	Контроль состояния и замена неисправных контрольно-измерительных приборов (манометров, термометров и т.п.).	1 раз в месяц	0,08
14.4.	Восстановление работоспособности (ремонт, замена) оборудования и отопительных приборов, водоразборных приборов (смесителей, кранов и т.п.), относящихся к общему имуществу в многоквартирном доме.	По мере необходимости	0,05
14.5.	Контроль состояния и незамедлительное восстановление герметичности участков трубопроводов и соединительных элементов в случае их разгерметизации.	По мере выявления	0,37
14.6.	Контроль состояния и восстановление исправности элементов внутренней канализации, канализационных вытяжек, внутреннего водостока, дренажных систем и дворовой канализации.	По мере необходимости	0,03
14.7.	Переключение в целях надежной эксплуатации режимов работы внутреннего водостока, гидравлического затвора внутреннего водостока	1 раз в год	0,03
14.8.	Промывка систем водоснабжения для удаления накипно-коррозионных отложений.	1 раз в год	0,09
15.	Работы, выполняемые в целях надлежащего содержания систем теплоснабжения (отопление, горячее водоснабжение) в многоквартирных домах:		1,42
15.1.	Проверка исправности и работоспособности оборудования, выполнение наладочных и ремонтных работ системы теплоснабжения в многоквартирных домах.	1 раз в год	0,05
15.2.	Постоянный контроль параметров теплоносителя и воды (давления, температуры, расхода) и незамедлительное принятие мер к восстановлению требуемых параметров отопления и водоснабжения и герметичности оборудования.	постоянно	0,73
15.3.	Гидравлические и тепловые испытания оборудования системы теплоснабжения.	1 раз в год	0,28
15.4.	Испытания на прочность и плотность (гидравлические испытания) узлов ввода и систем отопления, промывка и регулировка систем отопления.	1 раз в год	0,09
15.5.	Проведение пробных пусконаладочных работ (пробные топки).	1 раз в год	0,09
15.6.	Удаление воздуха из системы отопления.	1 раз в год	0,09
15.7.	Промывка централизованных систем теплоснабжения для удаления накипно-коррозионных отложений.	1 раз в год	0,09
16.	Работы, выполняемые в целях надлежащего содержания электрооборудования, радио- и телекоммуникационного оборудования в многоквартирном доме:		1,76
16.1.	Проверка заземления оболочки электрокабеля, оборудования (насосы, щитовые вентиляторы и др.), замеры сопротивления изоляции проводов, трубопроводов и восстановление цепей заземления по результатам проверки.	1 раз в год	0,65
16.2.	Проверка и обеспечение работоспособности устройств защитного отключения.	1 раз в год	0,04
16.3.	Техническое обслуживание и ремонт силовых и осветительных установок, электрических установок систем дымоудаления, систем автоматической пожарной сигнализации, внутреннего противопожарного водопровода, лифтов, установок автоматизации котельных, бойлерных, тепловых пунктов, элементов молниезащиты и внутридомовых электросетей, очистка клемм и соединений в групповых щитках и распределительных шкафах, наладка электрооборудования.	1 раз в год	0,45

16.4.	Контроль состояния и замена вышедших из строя датчиков, проводки и оборудования пожарной и охранной сигнализации.	По мере выявления	0,62
17.	Работы, выполняемые в целях надлежащего содержания и ремонта лифта (лифтов) в многоквартирном доме:		6,60
17.1.	Организация системы диспетчерского контроля и обеспечение диспетчерской связи с кабиной лифта.	Ежедневно	1,94
17.2.	Обеспечение проведения осмотров, технического обслуживания и ремонт лифта (лифтов).	ТО - 1 раз в месяц	2,52
17.3.	Обеспечение проведения аварийного обслуживания лифта (лифтов).	Ежедневно	1,16
17.4.	Обеспечение проведения технического освидетельствования лифта (лифтов), в том числе после замены элементов оборудования.	1 раз в год	0,98
III.	<u>Работы и услуги по содержанию иного общего имущества в многоквартирном доме</u>		<u>12,47</u>
18.	Работы по содержанию помещений, входящих в состав общего имущества в многоквартирном доме:		3,73
18.1.	Сухая и влажная уборка тамбуров, холлов, коридоров, галерей, лифтовых площадок и лифтовых холлов и кабин, лестничных площадок и маршей, пандусов.	Согласно Распоряжения ДЖКХиБ г. Москвы от 02.12.2013 №05-14-381/3	2,84
18.2.	Влажная протирка подоконников, оконных решеток, перил лестниц, шкафов для электросчетчиков слаботочных устройств, почтовых ящиков, дверных коробок, полотен дверей, доводчиков, дверных ручек	Согласно Распоряжения ДЖКХиБ г. Москвы от 02.12.2013 №05-14-381/3	0,26
18.3.	Мытье окон.	Согласно Распоряжения ДЖКХиБ г. Москвы от 02.12.2013 №05-14-381/3	0,21
18.4.	Очистка систем защиты от грязи (металлических решеток, ячеистых покрытий, приемков, текстильных матов).	Согласно Распоряжения ДЖКХиБ г. Москвы от 02.12.2013 №05-14-381/3	0,30
18.5.	Проведение дератизации и дезинсекции помещений, входящих в состав общего имущества в многоквартирном доме, дезинфекция септиков, дворовых туалетов, находящихся на земельном участке, на котором расположен этот дом.	СанПиН 3.5.2.3472-17	0,12
19.	Работы по обеспечению вывоза бытовых отходов, в том числе откачке жидких бытовых отходов:		2,46
19.1.	Незамедлительный вывоз твердых бытовых отходов при накоплении более 2,5 куб. метров.	Ежедневно	2,41
19.2.	Организация мест накопления бытовых отходов, сбор отходов I - IV классов опасности (отработанных ртутьсодержащих ламп и др.) и их передача в специализированные организации, имеющие лицензии на осуществление деятельности по сбору, использованию, обезвреживанию, транспортированию и размещению таких отходов.	По мере необходимости	0,05
20.	Работы по обеспечению требований пожарной безопасности - осмотры и обеспечение работоспособного состояния пожарных лестниц, лазов, проходов, выходов, систем аварийного освещения, пожаротушения, сигнализации, противопожарного водоснабжения, средств противопожарной защиты, противодымной защиты:		1,23

20.1.	Работы по обеспечению требований пожарной безопасности - осмотры и обеспечение работоспособного состояния пожарных лестниц, лазов, проходов, выходов, систем аварийного освещения, пожаротушения, сигнализации, противопожарного водоснабжения, средств противопожарной защиты, противодымной защиты.	По мере необходимости	1,23
21.	Обеспечение устранения аварий в соответствии с установленными предельными сроками на внутридомовых инженерных системах в многоквартирном доме, выполнения заявок населения.		1,67
21.1.	Обеспечение устранения аварий в соответствии с установленными предельными сроками на внутридомовых инженерных системах в многоквартирном доме, выполнения заявок населения.	По мере необходимости	1,67
22.	Услуги управления МКД:		3,38
22.1.	Услуги управления МКД	Постоянно	3,38
	<u>Итого</u>		29,43
IV.	<u>Дополнительные работы и услуги: (руб./кв.м.)</u>		<u>1,42</u>
23.1.	Смена грязезащитных ковриков	1/2 раза в неделю	0,65
23.2.	Техническое обслуживание и диспетчеризация ограждающих устройств (шлагбаумов)	Ежедневно	0,77
	<u>Итого с доп. услугами, руб. с кв.м</u>		30,85
V.	<u>Дополнительные работы и услуги: (руб. с квартиры)</u>		<u>504,00</u>
24.1.	Стоимость технического обслуживания домофона	1 раз в месяц	64,00
24.2.	«Охрана», включающую в себя патрулирование придомовой территории	круглосуточно	440,00

Управляющая организация

ООО «Митино-1»

Директор

_____ / _____

Собственник

_____ / _____

Схема разграничения ответственности Управляющей организации и Собственника

1. Граница ответственности по холодному и горячему водоснабжению между Управляющей организацией и Собственником помещений является первое отключающее устройство, расположенное на ответвлениях от стояков холодного и горячего водоснабжения.

Граница разграничения выделена на схеме № 1 красной пунктирной линией.

Стояк водоснабжения до первой запорной арматуры обслуживает Управляющая организация.

СХЕМА №1

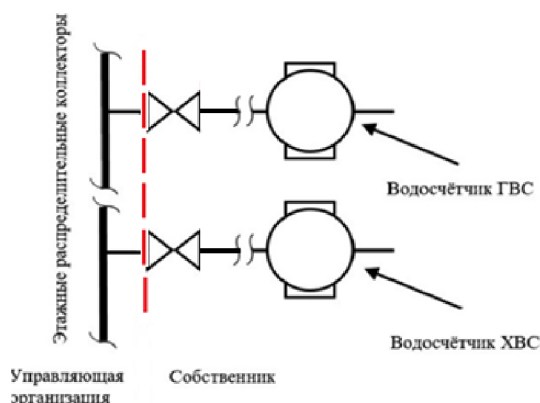

Первая запорная арматура, трубопроводы холодного и горячего водоснабжения, расположенные в сантехнической нише квартиры, счётчики учёта водопотребления, а также сантехническое оборудование внутри квартиры находятся в зоне эксплуатационной ответственности собственника помещения.

Управляющая организация не несет ответственности за техническое состояние водопроводной разводки с сантехническим оборудованием, от границы эксплуатационной ответственности

1. Граница ответственности по системе теплоснабжения, между Управляющей организацией и Собственником помещений является первое резьбовое соединение запорной арматуры подающего и обратного трубопроводов от распределительных коллекторов, расположенных в этажной коммуникационной нише.

СХЕМА №2

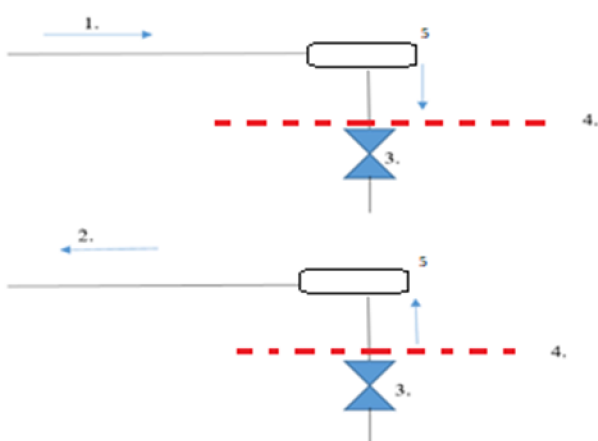

Граница разграничения выделена на схеме № 2 красной пунктирной линией.

1. Подающий трубопровод.
2. Обратный трубопровод.
3. Шаровый кран.
4. Граница раздела эксплуатационной ответственности.
5. Коллектор.

В состав общего имущества входит внутридомовая система отопления, состоящая из подающих трубопроводов горизонтального и вертикального расположения, обогревающих приборов мест общего пользования, регулирующей и запорной арматуры отвечающей за подачу теплоносителя к потребителю(собственнику) находящийся в зоне эксплуатационной ответственности управляющей компании, коллективных (общедомовых) приборов учета тепловой энергии, а также другого оборудования, расположенного на этих сетях.

Управляющая организация несет ответственность за надлежащее состояние и работоспособность инженерных сетей центрального отопления до первого резьбового соединения запорной арматуры подающего и обратного трубопровода от распределительного коллектора (находящегося в МОП) отопления на инженерные сети отопления помещения собственника.

Внутриквартирные приборы отопления, и учёта тепловой энергии находятся в зоне эксплуатационной ответственности собственника помещения.

Управляющая организация не несет ответственность за надлежащее состояние и работоспособность обогревающих элементов, регулирующей и запорной арматуры в случае их замены Собственником помещений без согласования с Управляющей организацией.

3. Границей ответственности по канализации между Управляющей организацией Собственником
СХЕМА №3

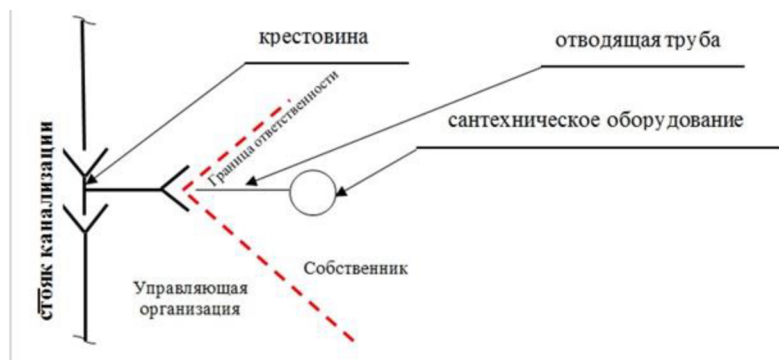

является точка присоединения отводящей трубы канализации помещения к крестовине стояка домового водоотведения.

Граница разграничения выделена на схеме № 3 красной пунктирной линией.

Крестовину канализационного стояка и сам стояк обслуживает Управляющая организация.

Отводящую трубу канализации и всю канализационную разводку внутри жилого помещения обслуживает Собственник.

Управляющая организация не несет ответственности за техническое состояние канализационной разводки с сантехническим оборудованием в помещении собственника.

4. Граница эксплуатационной ответственности между Управляющей организацией и Собственником по электроснабжению.
СХЕМА №4

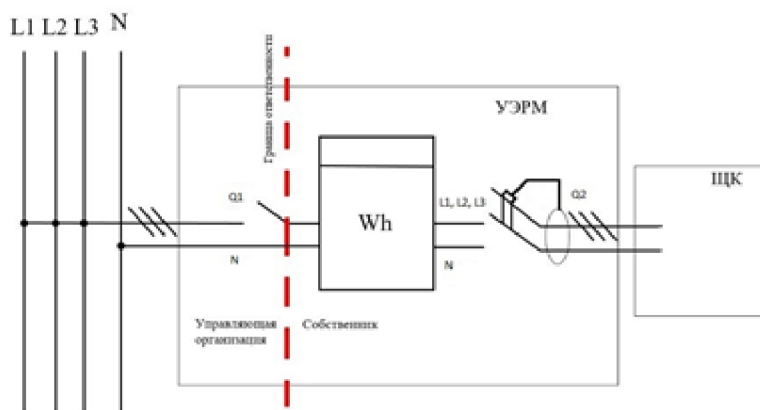

являются наконечники отходящего кабеля на вводном выключателе QF в этажном щите УЭРМ, граница ответственности за нулевой провод проходит по входной клемме электросчетчика. Граница разграничения выделена на схеме № 1 красной пунктирной линией.

Счетчик электрической энергии Wh и дифференциальный автомат Q2, расположенные в этажном шкафу УЭРМ, отходящие от этажного шкафа электросети и всё электрооборудование внутри помещения, обслуживает Собственник помещений.

Стояковые линии электропитания, этажный шкаф УЭРМ, вводной выключатель Q1 и питающий кабель от стояка до вводного выключателя Q1 в

этажном шкафу обслуживает Управляющая организация.

5. Границей ответственности между Управляющей организацией и Собственником по системе автоматизированного учёта электроэнергии
СХЕМА №5

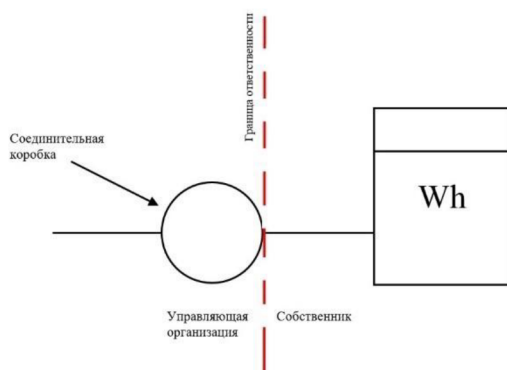

является клеммное соединение в соединительной коробке, расположенной в коммуникационной этажной шахте.

Граница разграничения выделена на схеме № 5 красной пунктирной линией.

Соединительные коробки в коммуникационных шахтах и кабельные линии от них обслуживает Управляющая организация.

Счётчик учета электрической энергии, установленный в этажной шахте, а также кабельные линии от счётчика до соединительной коробки, обслуживаются Собственником

Управляющая организация не несет ответственности за техническое состояние кабельных линий и оборудования, от границы эксплуатационной ответственности.

6. Границей ответственности между Управляющей организацией и Собственником помещения по системе автоматизированного водоучёта ГВС, ХВС

автоматизированного водоучёта ГВС, ХВС является клеммное соединение в соединительной коробке, расположенной в коммуникационной этажной шахте.

Схема № 6

Граница разграничения выделена на схеме № 6 красной пунктирной линией.

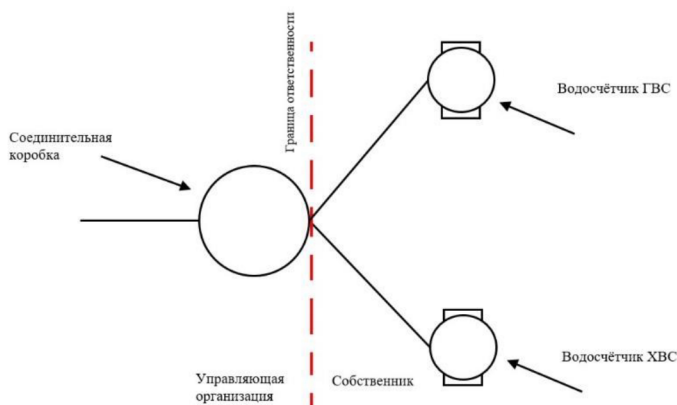

Соединительные коробки в коммуникационных шахтах и кабельные линии от них обслуживает Управляющая организация. Индивидуальные приборы водоучета установленные в сантехнических нишах в квартире и обслуживаются Собственником.

7. Границей ответственности между Управляющей организацией и Собственником помещения по системе автоматизированного учёта тепла

является клеммное соединение в соединительной коробке, расположенной в коммуникационной этажной шахте.

Граница разграничения выделена на схеме № 7 красной пунктирной линией.

Схема № 7

Соединительные коробки в коммуникационных шахтах и кабельные линии от них обслуживает Управляющая организация.

Счётчик учета тепловой энергии, установленный на гребенке в этажной шахте, а также кабельная линия от счётчика до соединительной коробки, обслуживаются Собственником.

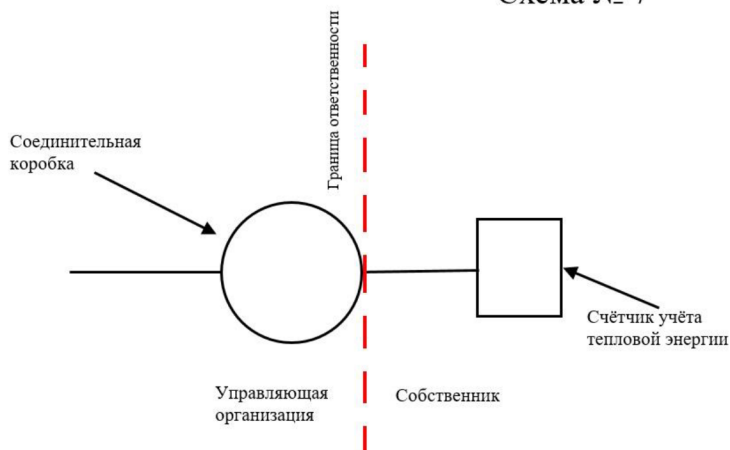

8. Границей ответственности между Управляющей организацией и Собственником помещения по переговорному устройству домофона

является клеммное соединение в УЭРМ (этажном щитке).

Граница разграничения выделена на схеме № 8 красной пунктирной линией.

Схема № 8

Кабельные линии в слаботочных стояках, этажные клеммные коробки, установленные в УЭРМ, обслуживает Управляющая организация при принятии решения собственниками о предоставлении услуги. При отсутствии решения общего собрания собственников услуга не предоставляется – домофонная линия связи «консервируется» (отключается).

Переговорное устройство домофона в самом помещении, а также кабельная линия от клеммного соединения в УЭРМ, обслуживается Собственником помещения

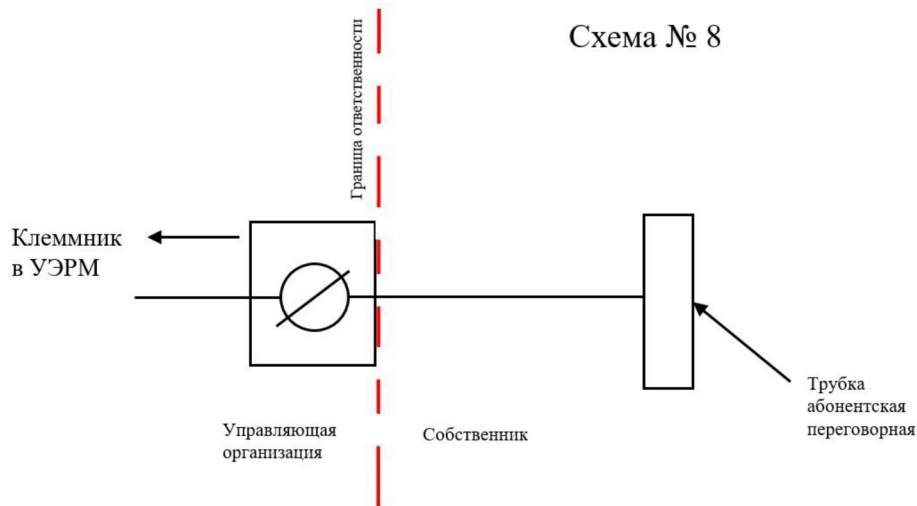

9. Границей ответственности между Управляющей организацией и Собственником помещения по системе компьютерной сети, является клеммное соединение на отводящей линии контроллера, расположенного в коммуникационном этажном шкафу.

Граница разграничения выделена на схеме № 9 жирной пунктирной линией.

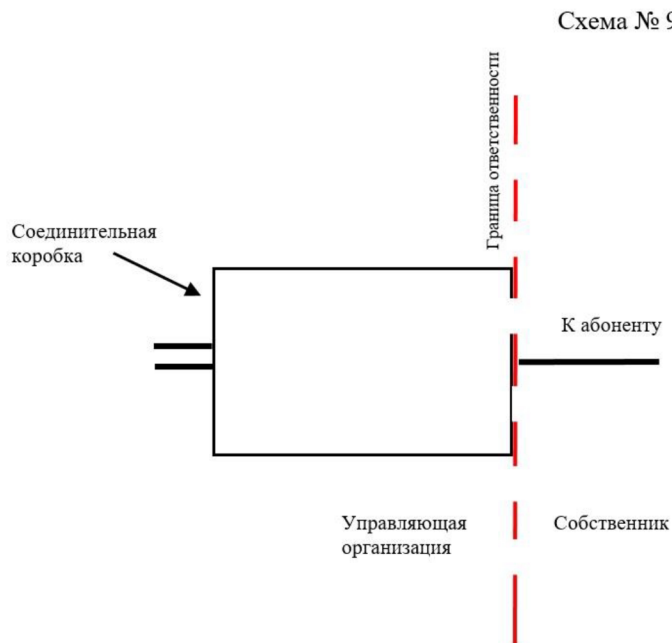

Соединительная коробка (патч-панель), расположенная в коммуникационной шахте и кабельные линии от него обслуживает Управляющая организация.

Кабельные линии соединительная коробка (патч-панель), до квартиры, обслуживаются Собственником.

Управляющая организация
ООО «Митино-1»
Директор

Собственник

_____ / _____

_____ / _____

Порядок изменения размера платы за коммунальные услуги при предоставлении услуг ненадлежащего качества и (или) с перерывами, превышающими установленную продолжительность

Требования к качеству коммунальных услуг	Допустимая продолжительность перерывов или предоставления коммунальных услуг ненадлежащего качества	Условия изменения размера платы за коммунальные услуги ненадлежащего качества
1. Холодное водоснабжение		
1.1. Бесперебойное круглосуточное водоснабжение в течение года	допустимая продолжительность перерыва подачи холодной воды: а) 8 часа (суммарно) в течение одного месяца; б) 4 часа единовременно (в том числе при аварии)	за каждый час превышения (суммарно за расчетный период) допустимой продолжительности перерыва подачи воды - размер ежемесячной платы снижается на 0,15% от размера платы, определенной исходя из показаний приборов учета, или при определении платы исходя из нормативов потребления коммунальных услуг с учетом примечания 1
1.2. Постоянное соответствие состава и свойств воды действующим санитарным нормам и правилам: нарушение качества не допускается	отклонение состава и свойств холодной воды от действующих санитарных норм и правил не допускается	при несоответствии состава и свойств воды действующим санитарным нормам и правилам - плата не вносится за каждый день предоставления коммунальной услуги ненадлежащего качества (независимо от показаний приборов учета)
1.3. Давление в системе холодного водоснабжения в точке разбора: а) в многоквартирных домах и жилых домах: - не менее 0,03 МПа (0,3 кгс/кв. см); - не более 0,6 МПа (6 кгс/кв. см); б) у водоразборных колонок - не менее 0,1 МПа (1 кгс/кв. см)	отклонение давления не допускается	за каждый час (суммарно за расчетный период) периода подачи воды: а) при давлении, отличающемся от установленного до 25%, размер ежемесячной платы снижается на 0,1%; б) при давлении, отличающемся от установленного более чем на 25%, плата не вносится за каждый день предоставления коммунальной услуги ненадлежащего качества (независимо от показаний приборов учета)
2. Горячее водоснабжение		
2.2. Обеспечение температуру горячей воды в точке разбора: а) не менее 60оС для открытых систем централизованного теплоснабжения; б) не менее 50оС для	допустимое отклонение температуры горячей воды в точке разбора: а) в ночное время (с 0.00 до 5 часов) не более чем на 5оС; б) в дневное время (с	а) за каждые 30С снижения температуры свыше допустимых отклонений - размер платы снижается на 0,1% за каждый час превышения (суммарно за расчетный период) допустимой продолжительности нарушения; б) при снижении температуры горячей

закрытых систем централизованного теплоснабжения; в) не более 75оС для любых систем теплоснабжения	5 до 00.00 часов) не более чем на 3оС	воды ниже 40°С - оплата потребленной воды производится по тарифу за холодную воду
2.3. Постоянное соответствие состава и свойств горячей воды действующим санитарным нормам и правилам	отклонение состава и свойств горячей воды от действующих санитарных норм и правил не допускается	при несоответствии состава и свойств воды действующим санитарным нормам и правилам - плата не вносится за каждый день предоставления коммунальной услуги ненадлежащего качества (независимо от показаний приборов учета)
2.4. Давление в системе горячего водоснабжения в точке разбора: - не менее 0,03 МПа (0,3 кгс/кв.см); - не более 0,45 МПа (4,5 кгс/кв.см)	отклонение давления не допускается	за каждый час (суммарно за расчетный период) периода подачи воды: а) при давлении отличающимся от установленного до 25%, размер ежемесячной платы снижается на 0,1%; б) при давлении отличающимся от установленного более чем на 25%, плата не вносится за каждый день предоставления коммунальной услуги ненадлежащего качества (независимо от показаний приборов учета)
3. Водоотведение		
3.1. Бесперебойное круглосуточное водоотведение в течение года	допустимая продолжительность перерыва водоотведения: а) не более 8 часов (суммарно) в течение одного месяца б) 4 часа единовременно (в том числе при аварии)	за каждый час, превышающий (суммарно за расчетный период) допустимую продолжительность перерыва водоотведения - размер платы снижается на 0,15% от размера платы, определенной исходя из показаний приборов учета, или при определении платы исходя из нормативов потребления коммунальных услуг с учетом примечания 1
4. Электроснабжение		
4.1. Бесперебойное круглосуточное электроснабжение в течение года	допустимая продолжительность перерыва электроснабжения: 1 а) 2 часа - при наличии двух независимых взаимно резервирующих источников питания; б) 24 часа - при наличии одного источника питания	за каждый час превышения допустимой продолжительности перерыва электроснабжения (суммарно за расчетный период) размер ежемесячной платы, снижается на 0,15% от размера платы, определенной исходя из показаний приборов учета, или при определении платы исходя из нормативов потребления коммунальных услуг с учетом примечания 1
4.2. Постоянное соответствие напряжения, частоты действующим федеральным стандартам	не допускается	за каждый час периода снабжения электрической энергией, не соответствующей установленному стандарту (суммарно за расчетный период) - размер платы снижается на 0,15% от размера платы, определенной исходя из показаний приборов учета,

		или при определении платы исходя из нормативов потребления коммунальных услуг с учетом примечания 1
5. Отопление		
5.1. Бесперебойное круглосуточное отопление в течение отопительного периода	допустимая продолжительность перерыва отопления: а) не более 24 часов (суммарно) в течение одного месяца; б) не более 16 часов – при температуре воздуха в жилых помещениях от нормативной до 12оС, в) не более 8 часов – при температуре воздуха в жилых помещениях от 12 до 10оС, г) не более 4 часов – при температуре воздуха в жилых помещениях от 10 до 8оС	за каждый час, превышающий (суммарно за расчетный период) допустимую продолжительность перерыва отопления размер ежемесячной платы снижается на 0,15% от размера платы, определенной исходя из показаний приборов учета, или при определении платы исходя из нормативов потребления коммунальных услуг с учетом примечания 1
5.2. Обеспечение температуры воздуха: 2 а) в жилых помещениях не ниже + 18 ⁰ С (в угловых комнатах +20 ⁰ С), а в районах с температурой наиболее холодной пятидневки (обеспеченностью 0,92) минус 31 ⁰ С и ниже + 20 (+22) ⁰ С б) в других помещениях - в соответствии с ГОСТ Р 51617-2000 Допустимое снижение нормативной температуры в ночное время суток (от 0 до 5 часов) - не более 3 ⁰ С Допустимое превышение нормативной температуры - не более 4 ⁰ С	нормативной температуры - не более 4 ⁰ С; допустимое снижение нормативной температуры в ночное время суток (от 0.00 до 5.00 часов) - не более 3 ⁰ С; снижение температуры воздуха в жилом помещении в дневное время (от 5.00 до 0.00 часов) не допускается	за каждый час отклонения температуры воздуха в жилом помещении от указанной в настоящем пункте (суммарно за расчетный период) размер ежемесячной платы снижается: а) на 0,15% от размера платы, определенной исходя из показаний приборов учета за каждый градус отклонения температуры; б) на 0,15% за каждый градус отклонения температуры при определении платы исходя из нормативов потребления
5.3. Давление во внутримдомовой системе отопления: а) с чугунными радиаторами - не более 0,6 МПа (6 кгс/кв. см) б) с системами	отклонение давления более установленных значений не допускается	за каждый час (суммарно за расчетный период) периода отклонения установленного давления во внутримдомовой системе отопления при давлении, отличающемся от установленного более чем на 25%, плата не вносится за каждый день

<p>конверторного и панельного отопления, калориферами, а также прочими отопительными приборами – не более 1,0 МПа (10 кгс/кв. см); в) с любыми отопительными приборами – не менее чем на 0,05 МПа (0,5 кгс/кв. см) выше статического давления, требуемого для постоянного заполнения системы отопления теплоносителем</p>		<p>предоставления коммунальной услуги ненадлежащего качества (независимо от показаний приборов учета)</p>
<p>6. Обращение с твердыми бытовыми отходами</p>		
<p>6.1 Обеспечение своевременного вывоза твердых коммунальных отходов из мест накопления: в холодное время года (при среднесуточной температуре +5 °С и ниже) не реже одного раза в трое суток, в теплое время (при среднесуточной температуре свыше +5 °С) не реже 1 раза в сутки (ежедневный вывоз)</p>	<p>допустимое отклонение сроков: не более 72 часов (суммарно) в течение 1 месяца; не более 48 часов единовременно - при среднесуточной температуре воздуха +5 °С и ниже; не более 24 часов единовременно - при среднесуточной температуре воздуха свыше +5 °С</p>	<p>за каждый час отклонения от установленного давления во внутридомовой системе отопления суммарно в течение расчетного периода, в котором произошло указанное отклонение, при давлении, отличающемся от установленного более чем на 25 процентов, размер платы за коммунальную услугу, определенный за расчетный период в соответствии с приложением N 2 к Правилам предоставления коммунальных услуг собственникам и пользователям помещений в многоквартирных домах и жилых домов, снижается на размер платы, исчисленный суммарно за каждый день предоставления коммунальной услуги ненадлежащего качества (независимо от показаний приборов учета) в соответствии с пунктом 101 указанных Правил</p>

Примечания:

1) В случае перерывов в предоставлении коммунальных услуг, превышающих установленную продолжительность, плата за коммунальные услуги, при отсутствии индивидуальных или коллективных приборов учета, снижается на размер стоимости непредставленных коммунальных услуг. Объем (количество) непредставленного коммунального ресурса рассчитывается исходя из норматива потребления коммунальной услуги, количества потребителей (для водоснабжения, водоотведения и электроснабжения) или общей площади (для отопления) жилых помещений, а также времени непредставления коммунальной услуги.

2) Перерыв электроснабжения (пункт 4.1) не допускается, если он может повлечь отключение насосного оборудования, автоматических устройств технологической защиты и иного оборудования, обеспечивающего безаварийную работу внутридомовых инженерных систем и безопасные условия проживания граждан.

Управляющая организация

ООО «Митино-1»

Директор

Собственник

_____ / _____

_____ / _____