



Общество с ограниченной ответственностью «БАЗИС»  
Свидетельство № СРО-П-140-27022010 от 25.06.2018 г.

Корректировка решений по благоустройству территории  
объекта, находящегося по адресу: г. Москва, ЖК Ботанический  
сад (этап 2).

ПРОЕКТНАЯ ДОКУМЕНТАЦИЯ

РАЗДЕЛ: «Архитектурные решения»

ШИФР: №01-06-2021-AP



2021



Общество с ограниченной ответственностью «БАЗИС»  
Свидетельство № СРО-П-140-27022010 от 25.06.2018 г.

Корректировка решений по благоустройству территории  
объекта, находящегося по адресу: г. Москва, ЖК Ботанический  
сад (этап 2).

ПРОЕКТНАЯ ДОКУМЕНТАЦИЯ

РАЗДЕЛ: «Архитектурные решения»

ШИФР: №01-06-2021-АР

Генеральный директор

Коровин А.С.

Главный инженер проекта

Смирнов З.А.

# Типовой пирог наполнения кадок

Типовой разрез по кадке

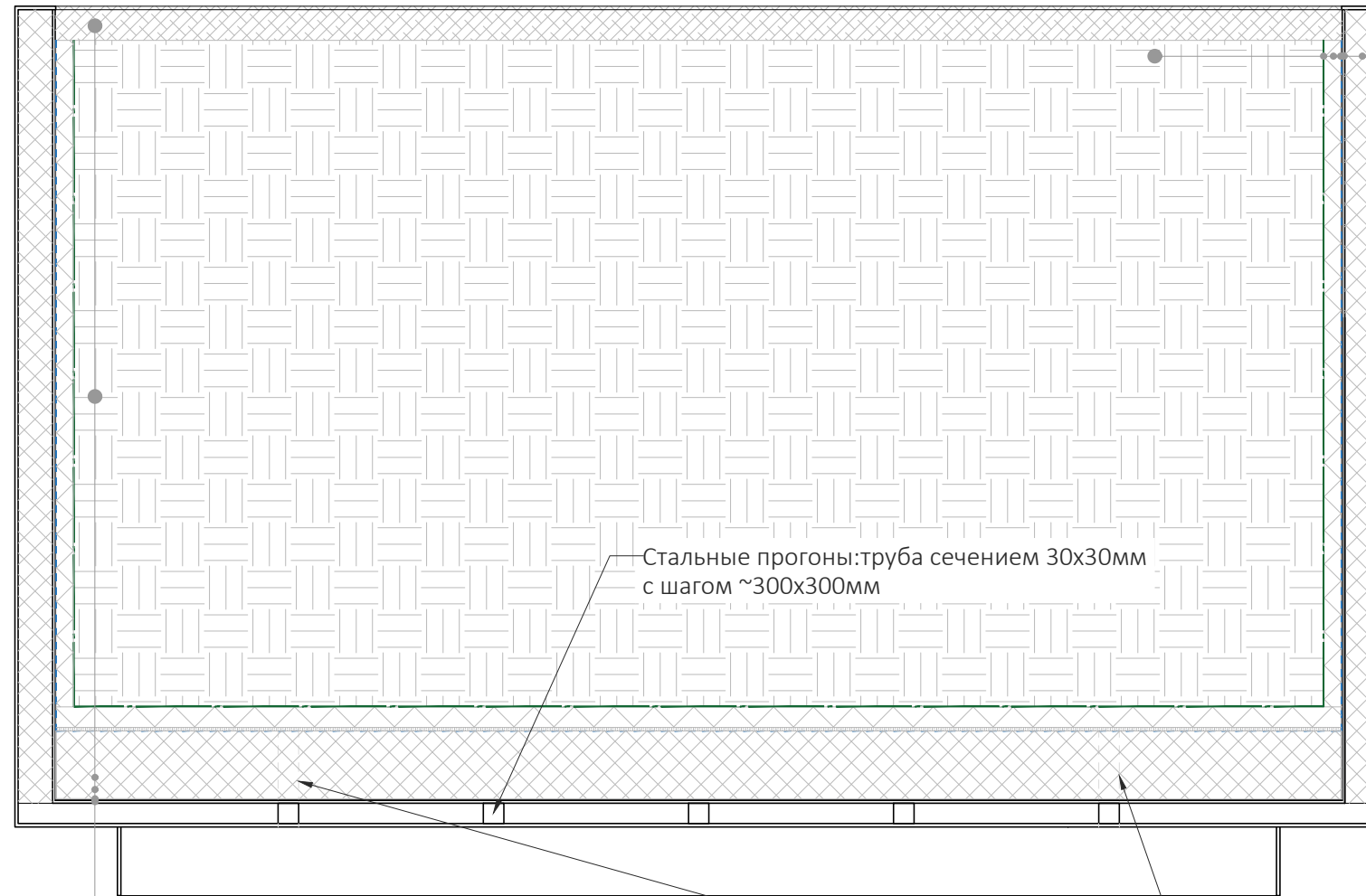

### Субстрат

#### Системный фильтр - 1мм

Статическая пункция: ок. 450 фунтов (приблизительно 2000 Н)

Класс прочности: 3

Максимальная прочность на растяжение продольно / поперечно: ок. 74 фунта / дюйм. (около 13,0 кН / м)

#### Дренажный водонакопительный элемент - 25мм

Диффузионное отверстие: приблизительно 2 мм

Водоудерживающая способность: приблизительно 3 л / м<sup>2</sup>

Объем наполнения: около 10 л / м<sup>2</sup>

Максимум. прочность на сжатие (без заполнения): около 270 кН / м<sup>2</sup>

#### Противокорневой барьер - 0,8мм

Плотность: 940 кг / м<sup>3</sup>

Предел прочности 20 ° С 40-47 Н / мм<sup>2</sup>

Предел прочности 120 ° С 20-25 Н / мм<sup>2</sup>

Расширение растяжения: > 400%

#### Гидроизоляция обмазочная битумно-полимерная

#### Сталь горячекатанная оцинкованная - 4-5 мм

#### Утеплитель экструдированный пенополистирол - 100мм

Коэффициент паропроницаемости: 0,005 мг/(м.ч.Па)

Удельная теплоемкость: 1,45 кДж/(кг.°С)

#### Сталь с порошковой окраской - 5мм

### Мульчирование древесной корой - 50мм

#### Субстрат

Под кустарники: от 400мм

Под крупные кустарники: от 800мм

Под деревья: от 1200мм

#### Системный фильтр - 1мм

Статическая пункция: ок. 450 фунтов (приблизительно 2000 Н)

Класс прочности: 3

Максимальная прочность на растяжение продольно / поперечно:

ок. 74 фунта / дюйм. (около 13,0 кН / м)

#### Дренажный водонакопительный элемент - 30мм

Диффузионные отверстия: 3 мм

Водоудерживающая способность: 7,5 л / м<sup>2</sup>

Объем наполнения: 20 л / м<sup>2</sup>

#### Влагонакопительный мат - 5мм

Емкость для хранения воды: ок. 7 л / м<sup>2</sup>

Класс прочности: 3

#### Утеплитель экструдированный пенополистирол - 100мм

Коэффициент паропроницаемости: 0,005 мг/(м.ч.Па)

Удельная теплоемкость: 1,45 кДж/(кг.°С)

#### Противокорневой барьер - 0,8мм

Плотность: 940 кг / м<sup>3</sup>

Предел прочности 20 ° С 40-47 Н / мм<sup>2</sup>

Предел прочности 120 ° С 20-25 Н / мм<sup>2</sup>

Расширение растяжения: > 400%

#### Гидроизоляция обмазочная битумно-полимерная

#### Сталь горячекатанная оцинкованная - 4 мм

Дренажные отвод:  
труба сечением 30x30мм

### Узел устройства дренажного отверстия

#### Дренажный отвод

через стальной профиль:  
труба сечением 30x30мм

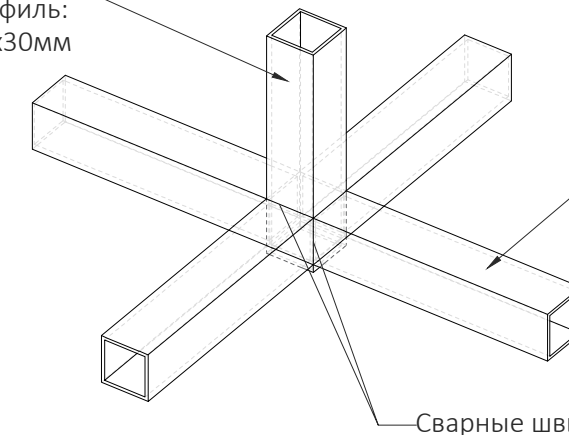

Каркас дна кадки:  
стальной профиль  
сечением 30x30мм

Сварные швы

#### Примечания:

1. Данный лист смотреть с разделом ПЗУ.
2. Предпочтительный производитель ООО "ЦинКо РУС"
3. Конструктивная часть разрабатывается производителем и согласуется с авторами проекта.
4. Отступления от проекта должны быть в обязательном порядке согласованы с авторами проекта.

						Шифр №01-06-2021-AP				
						Корректировка решений по благоустройству территории объекта, находящегося по адресу: г. Москва, ЖК Ботанический сад (этап 2).				
Изм.	Кол.уч.	Лист	№ док.	Подп.	Дата					
Разраб.		Айларова				Архитектурные решения		Стадия	Лист	Листов
Проверил		Репкина						П	1	
ГИП		Смирнов								
						Типовой пирог наполнения кадок		ООО «БАЗИС»		
Н.контроль		Подоплелова								

Согласовано

Взам. инв. №

Подп. и Дата

Инв. № подл.

# AMF4.2\_Амфитеатр 4.2 Раскладка доски настила. Разрез 1-1

Вид сверху

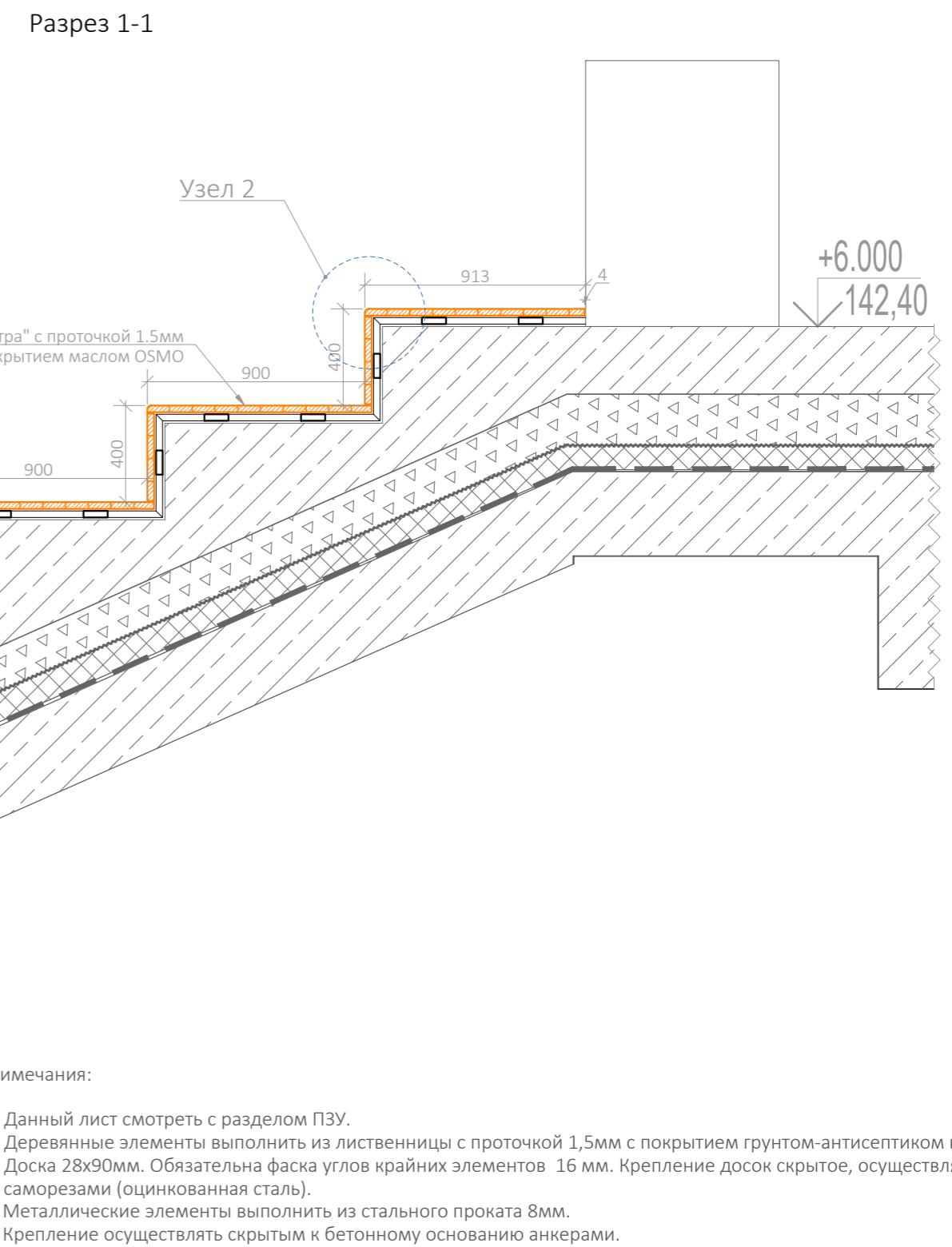
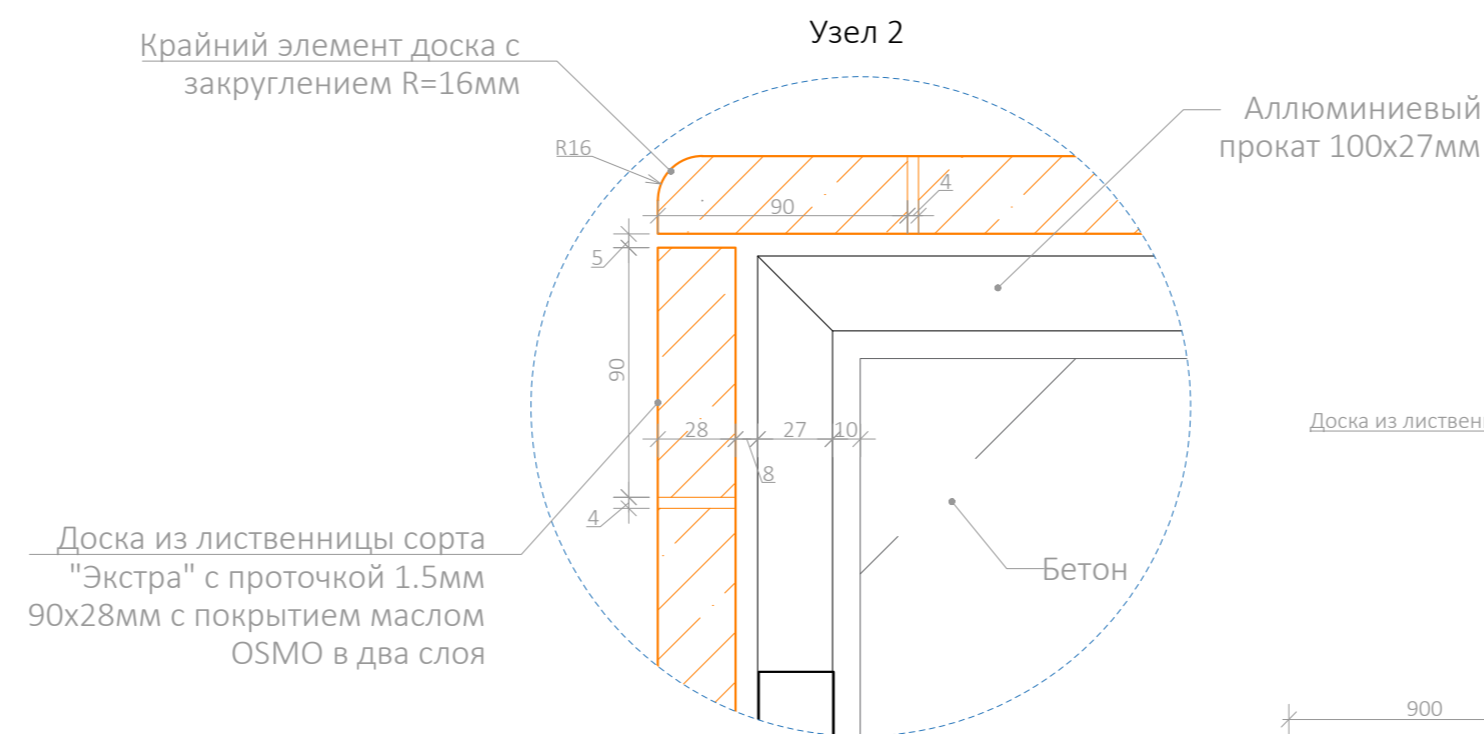
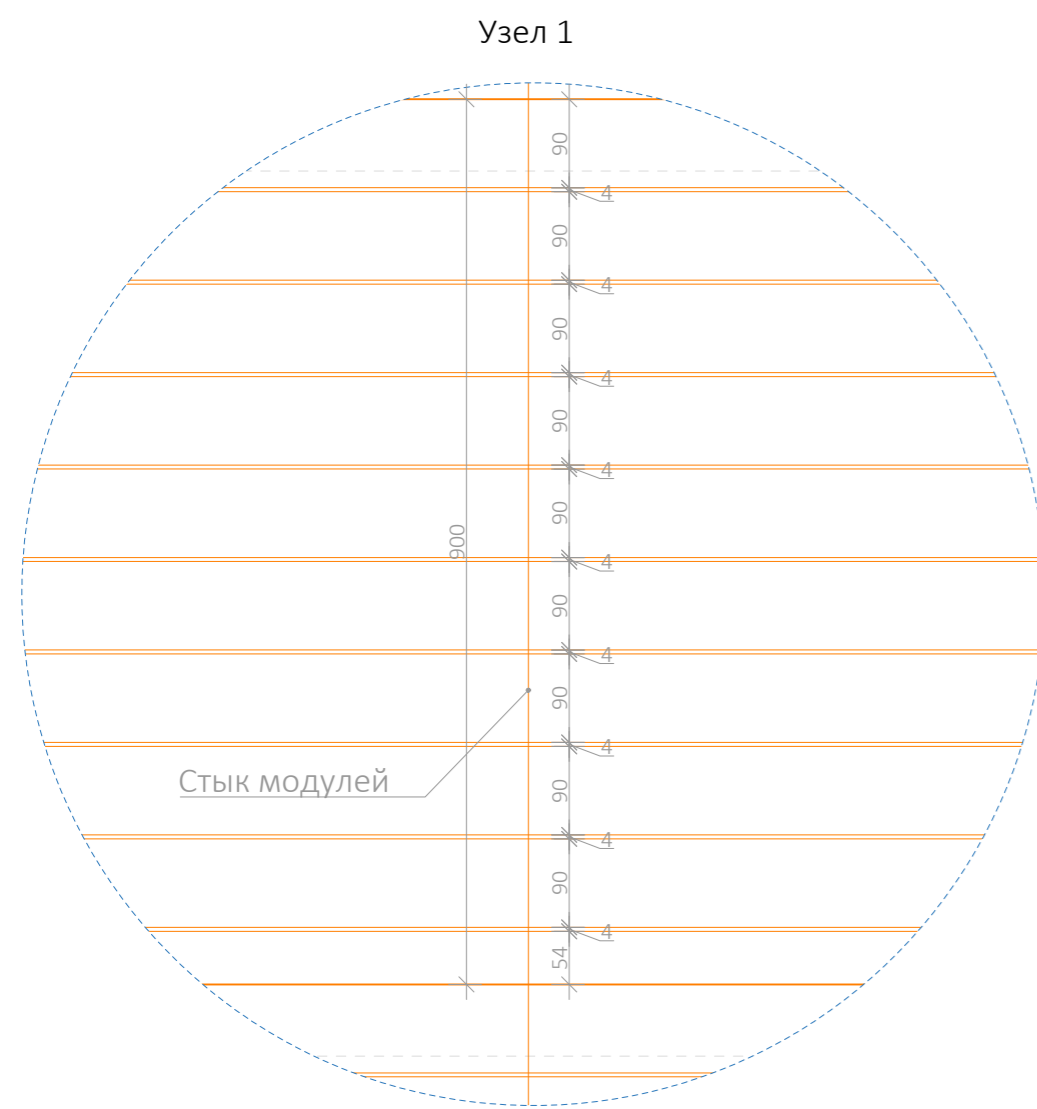
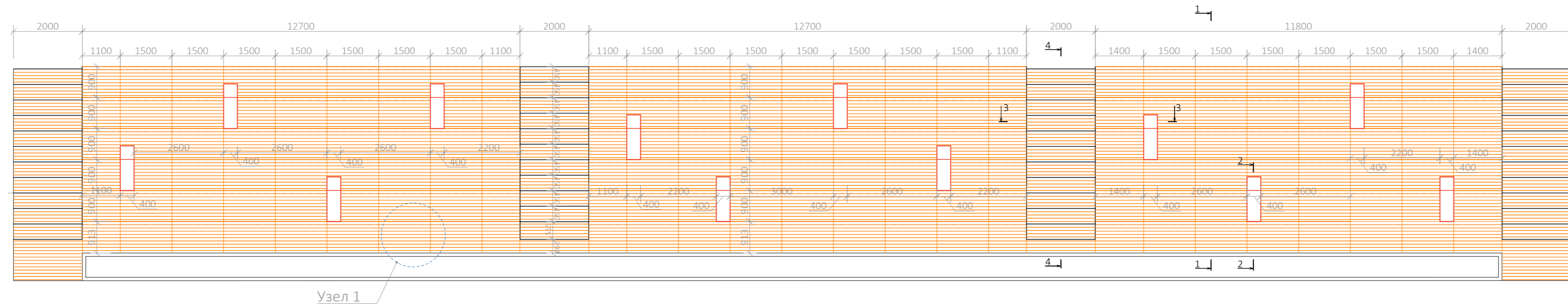

- Примечания:
1. Данный лист смотреть с разделом ПЗУ.
  2. Деревянные элементы выполнить из лиственницы с проточкой 1,5мм с покрытием грунтом-антисептиком в два слоя. Доска 28x90мм. Обязательна фаска углов крайних элементов 16 мм. Крепление досок скрытое, осуществлять саморезами (оцинкованная сталь).
  3. Металлические элементы выполнить из стального проката 8мм.
  4. Крепление осуществлять скрытым к бетонному основанию анкерами.
  5. Конструктивная часть разрабатывается производителем и согласуется с авторами проекта.
  6. Отступления от проекта должны быть в обязательном порядке согласованы с авторами проекта.
  8. **В обязательном порядке перед началом разработки рабочих чертежей производителем, провести точные обмеры существующих бетонных элементов !!! (данные чертежи не предоставляют точной информации о сущ. положении).**

Спецификация элементов в проекте		
Маркировка	Наименование	Общее кол-во, шт
AMF4.2	Амфитеатр 4.2	1

Шифр №01-06-2021					
Корректировка решений по благоустройству территории объекта, находящегося по адресу: г. Москва, ЖК Ботанический сад (этап 2).					
Изм.	Кол.уч.	Лист	№ док.	Подп.	Дата
Разраб.		Айларова			
Проверил		Репкина			
ГИП		Смирнов			
Н.контроль		Подоплелова			

Архитектурные решения			
Стадия	Лист	Листов	
П	2.1		

AMF4.2_Амфитеатр 4.2 Раскладка доски настила. Разрез 1-1		ООО «БАЗИС»	
---	--	-------------	--

Согласовано	
Взам. инв. №	
Подп. и дата	
Инв. № подл.	

AMF4.2\_Амфитеатр 4.2  
Разрез 4-4. Разрез 3-3

Разрез 4-4

Узел 4

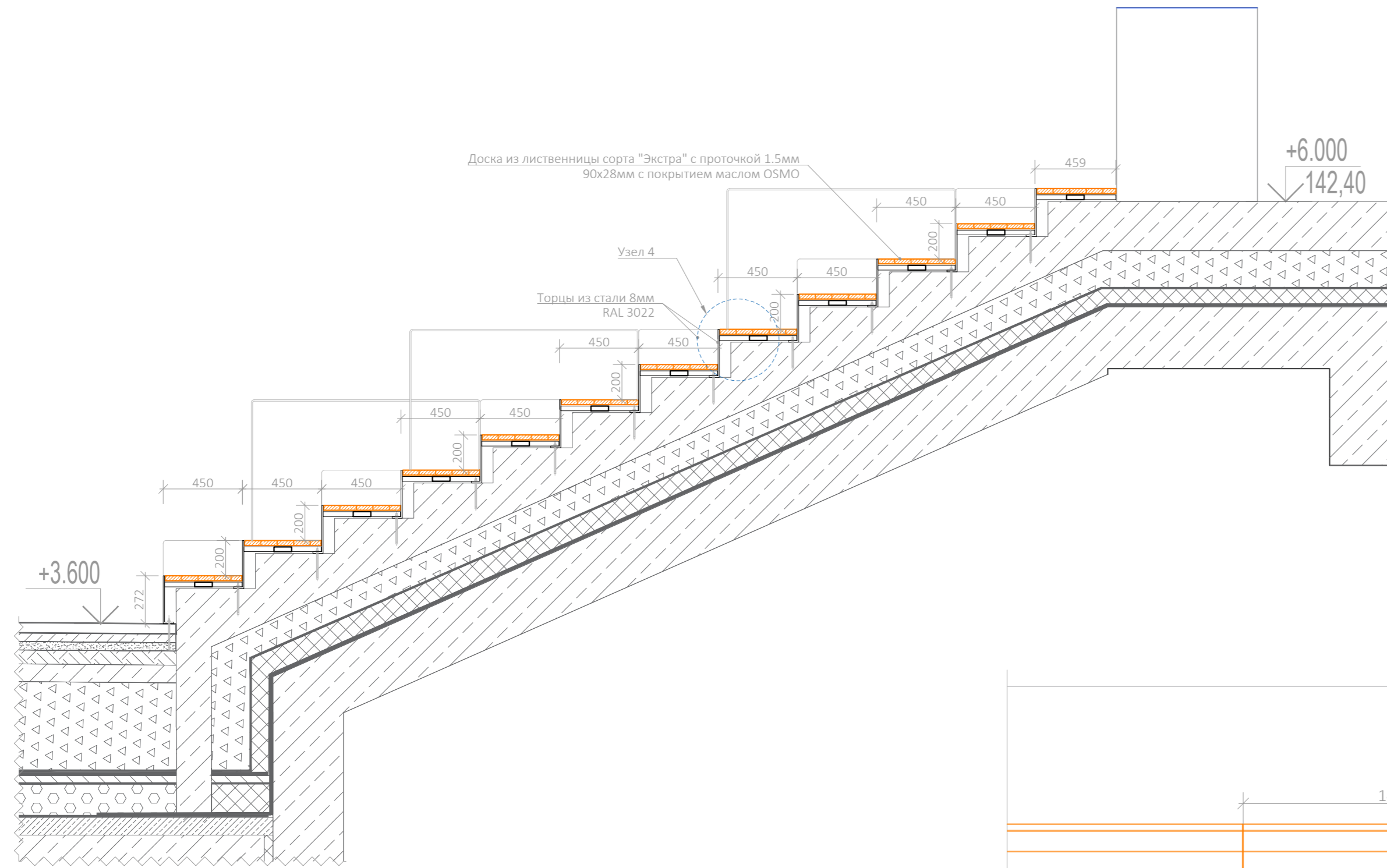

Доска из лиственницы сорта "Экстра" с проточкой 1.5мм 90x28мм с покрытием маслом OSMO в два слоя

Алюминиевый прокат 100x27мм

Бетон

Разрез 3-3

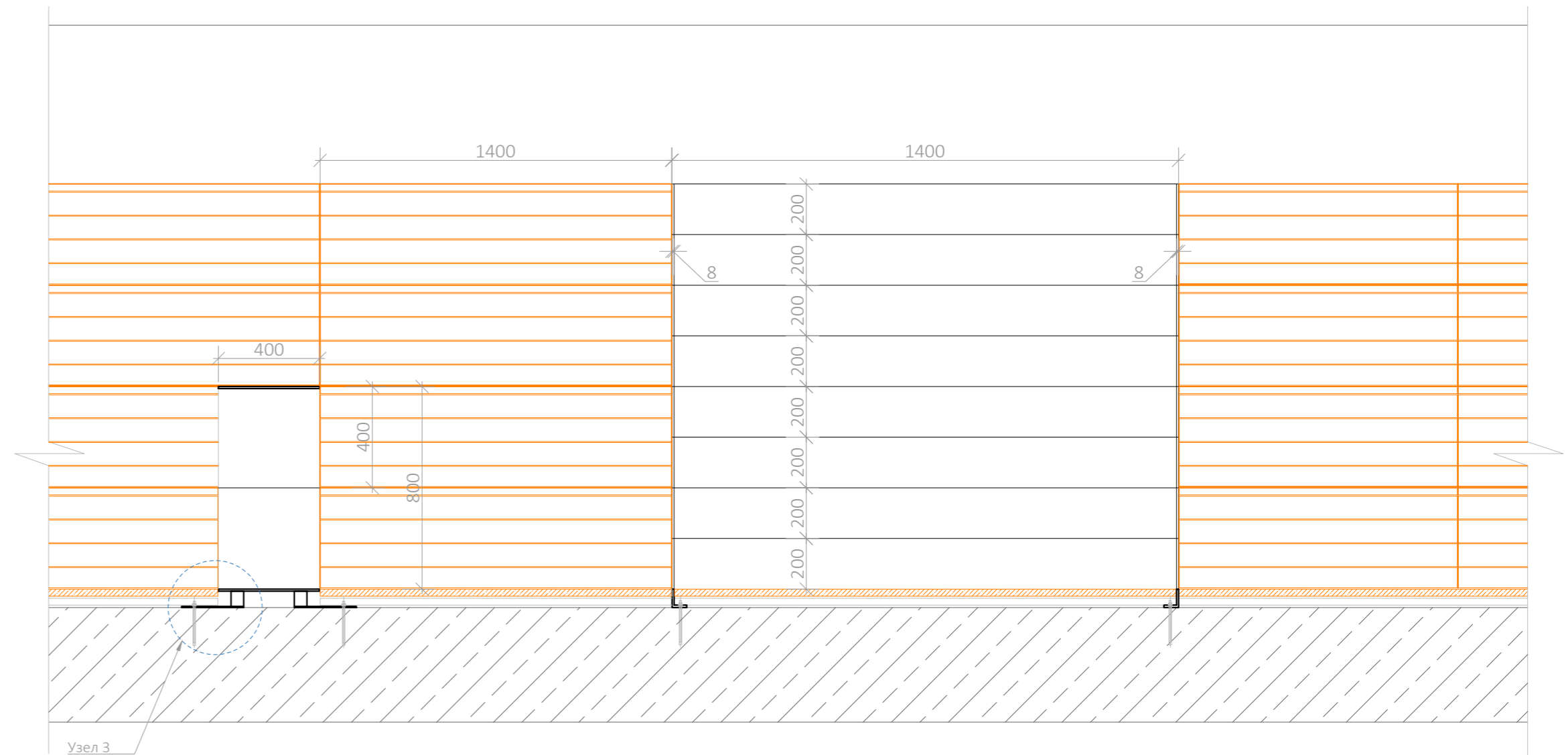

Узел 3

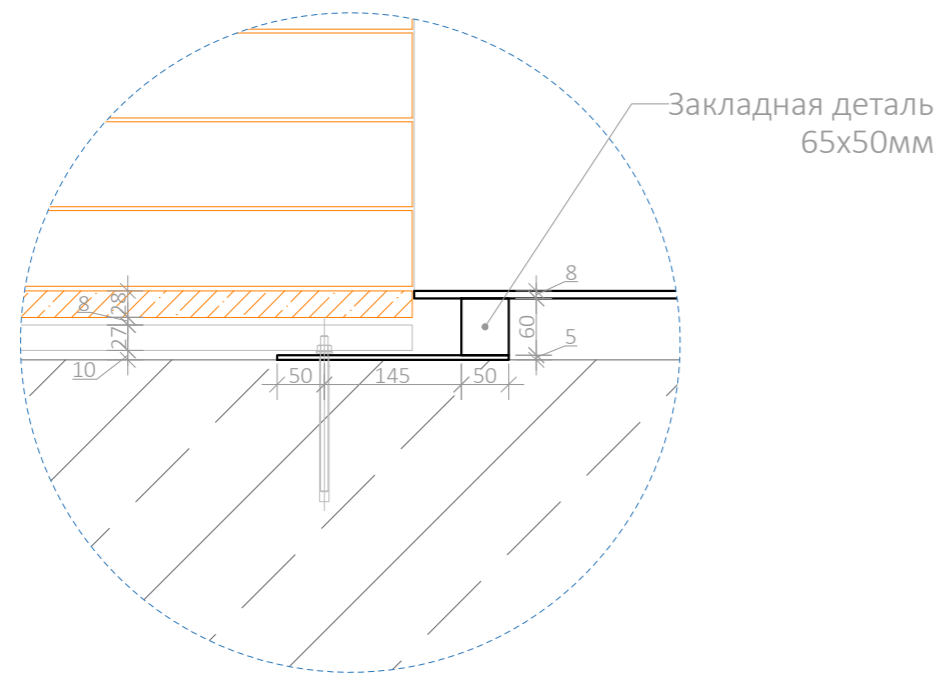

Примечания:

1. Данный лист смотреть с разделом ПЗУ.
2. Деревянные элементы выполнить из лиственницы с проточкой 1,5мм с покрытием грунтом-антисептиком в два слоя. Доска 28x90мм. Обязательна фаска углов крайних элементов 16 мм. Крепление досок скрытое, осуществлять саморезами (оцинкованная сталь).
3. Металлические элементы выполнить из стального проката 8мм.
4. Металлические элементы-сталь с покрытием цинкованным грунтом (горячим способом) 80ммк и порошковой окраской по RAL 3022, толщиной 120-150 мкм. Обязательна предварительная пескоструйная подготовка поверхности.
5. Крепление осуществлять скрытым к бетонному основанию анкерами.
6. Конструктивная часть разрабатывается производителем и согласуется с авторами проекта.
7. Отступления от проекта должны быть в обязательном порядке согласованы с авторами проекта.
8. **В обязательном порядке перед началом разработки рабочих чертежей производителем, провести точные обмеры существующих бетонных элементов !!! (данные чертежи не предоставляют точной информации о сущ. положении).**

Спецификация элементов комплекта AMF4.2			
№ п/п	Наименование	Кол-во, шт	Примечания
1	Доска из лиственницы сорта "Экстра" с проточкой 1.5мм 90x28мм	298,1478 м <sup>2</sup>	Масло OSMO в два слоя
3	Торцы амфитеатра-сталь листовая г/к, 5 мм	6,67 м <sup>2</sup>	Горячий цинк с порошк. окрас. в RAL 3022 (матовый)
4	Торцы ступеней лестниц-сталь листовая г/к, 5 мм	31,776 м <sup>2</sup>	Горячий цинк с порошк. окрас. в RAL 3022 (матовый)

Шифр №01-06-2021								
Корректировка решений по благоустройству территории объекта, находящегося по адресу: г. Москва, ЖК Ботанический сад (этап 2).								
Изм.	Кол.уч.	Лист	№ док.	Подп.	Дата			
Разраб.	Айларова					Архитектурные решения		
Проверил	Репкина							
ГИП	Смирнов							
						Стадия	Лист	Листов
						П	2.2	
						AMF4.2_Амфитеатр 4.2 Разрез 4-4. Разрез 3-3		ООО «БАЗИС»
Н.контроль		Подоплелова						



# AMF4.2\_Амфитеатр 4.2 Стол

Передний фасад

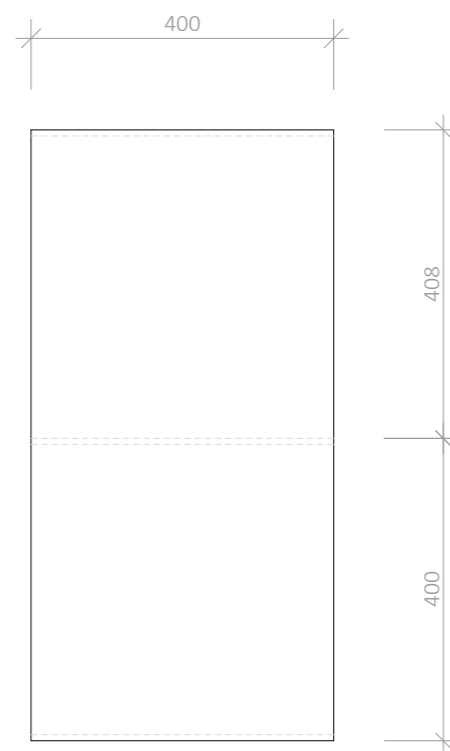

Вид сверху

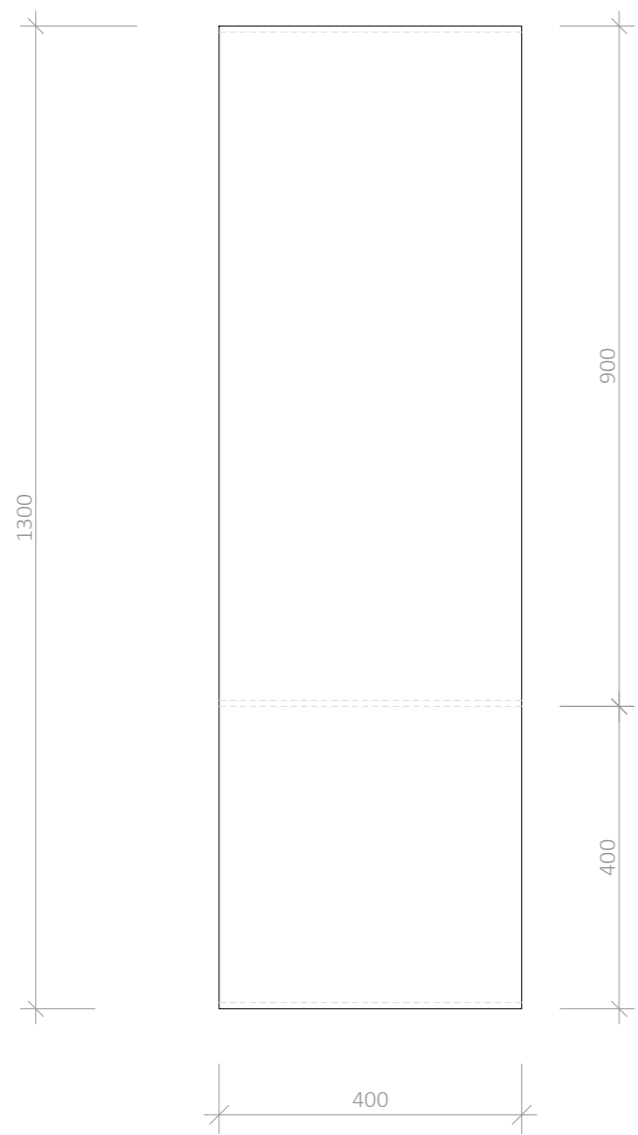

Разрез 3-3

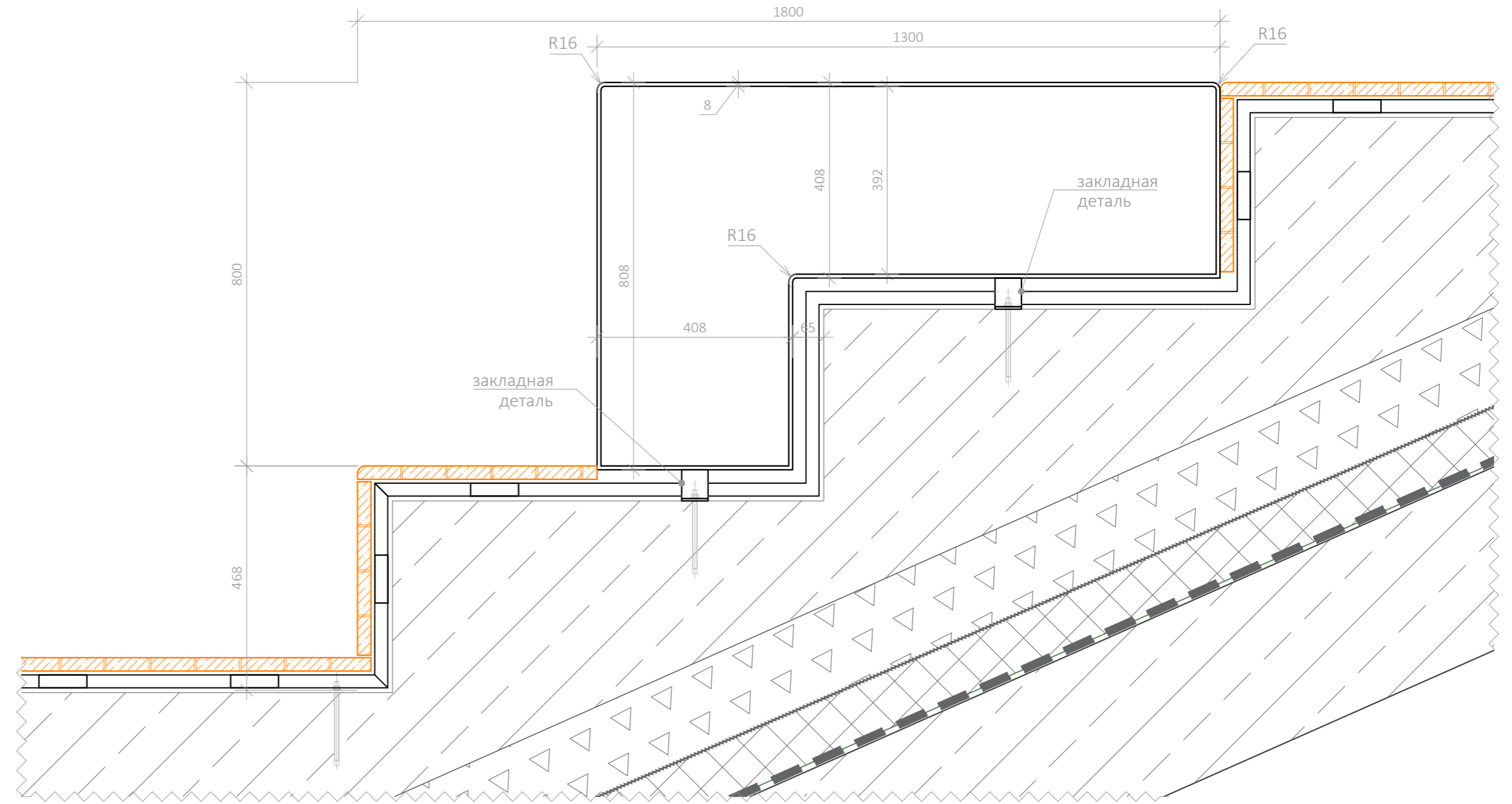

Аксонометрия

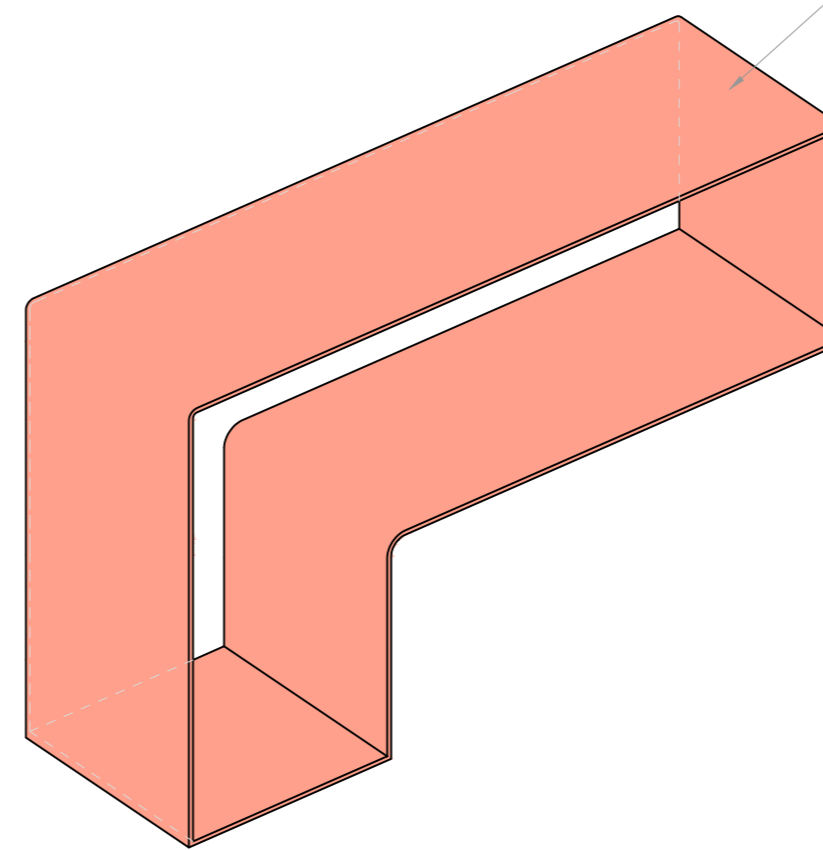

Сталь толщиной 8мм  
с горячим цинкованием  
**RAL 3022**

Спецификация элементов комплекта AMF4.2			
№ п/п	Наименование	Кол-во, шт	Примечания
1	Гранистола - сталь листовая г/к, 5 мм	1,679 м <sup>2</sup>	Горячий цинк с порошк. окрас. в RAL 3022 (матовый)
2	Закладная деталь	4 шт	Оцинкованная сталь

Примечания:

1. Данный лист смотреть с разделом ПЗУ.
2. Металлические элементы выполнить из стального проката 8мм.
3. Металлические элементы-сталь с покрытием цинкованным грунтом (горячим способом) 80мкм и порошковой окраской по RAL 3022, толщиной 120-150 мкм. Обязательна предварительная пескоструйная подготовка поверхности.
4. Крепление осуществлять скрытым к бетонному основанию анкерами.
5. Конструктивная часть разрабатывается производителем и согласуется с авторами проекта.
6. Отступления от проекта должны быть в обязательном порядке согласованы с авторами проекта.

Шифр №01-06-2021					
Корректировка решений по благоустройству территории объекта, находящегося по адресу: г. Москва, ЖК Ботанический сад (этап 2).					
Изм.	Кол.уч.	Лист	№ док.	Подп.	Дата
Разраб.	Айларова				
Проверил	Репкина				
ГИП	Смирнов				
Н.контроль	Подоплелова				

		Стадия	Лист	Листов
Архитектурные решения		П	2.3	
AMF4.2_Амфитеатр 4.2 Стол		ООО «БАЗИС»		

Спецификация элементов в проекте		
Маркировка	Наименование	Общее кол-во, шт
AMF4.2	Амфитеатр 4.2. Стол	12

Инв. № подл. Подп. и дата  
 Взам. инв. №  
 Согласовано

AMF 4.3 Амфитеатр 4.3. План раскладки доски и ступеней. Разрез 1-1. Узел 1

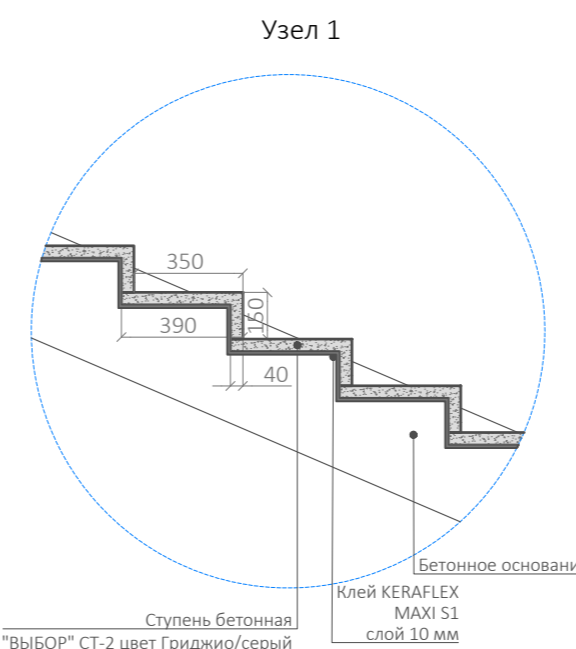
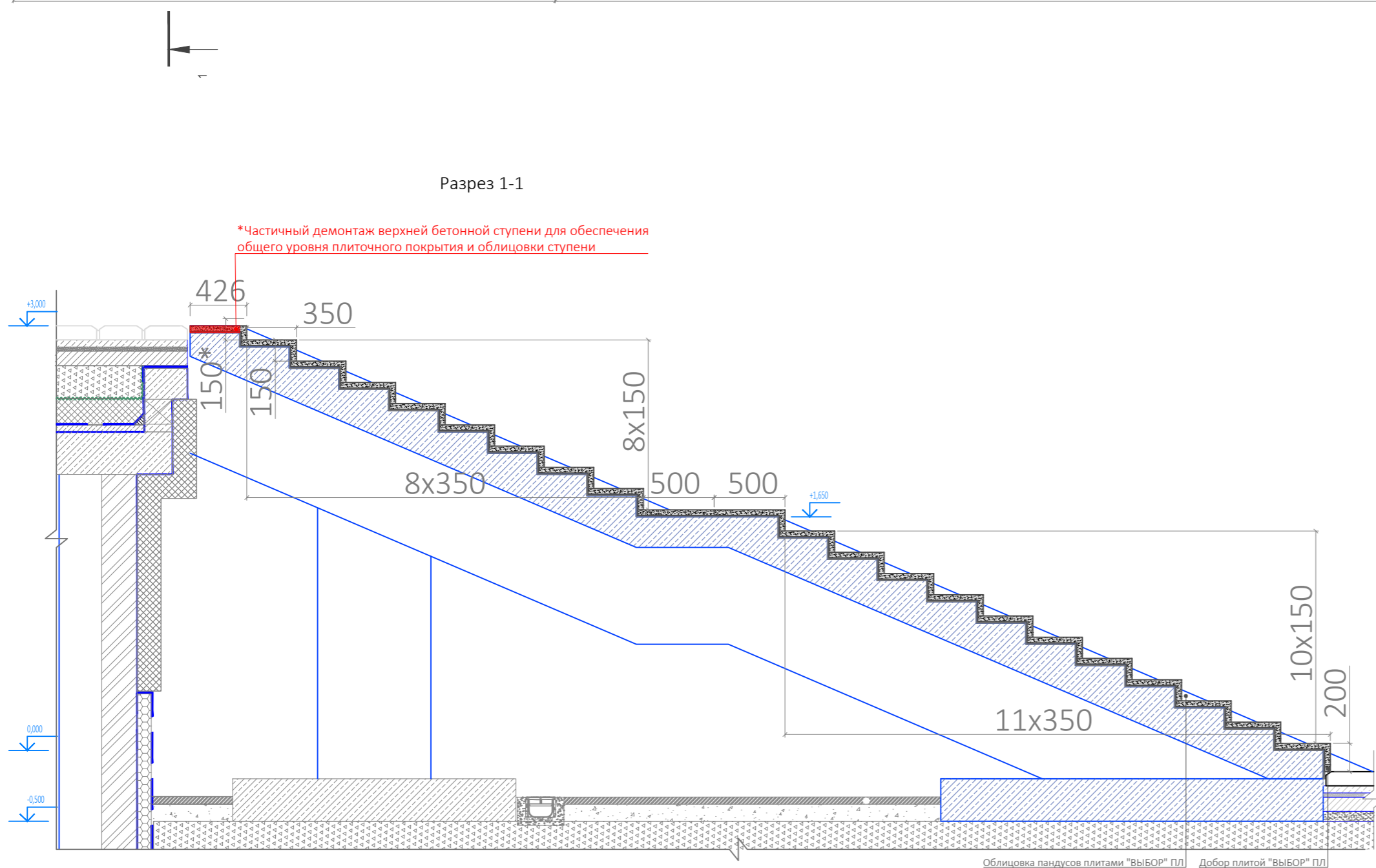
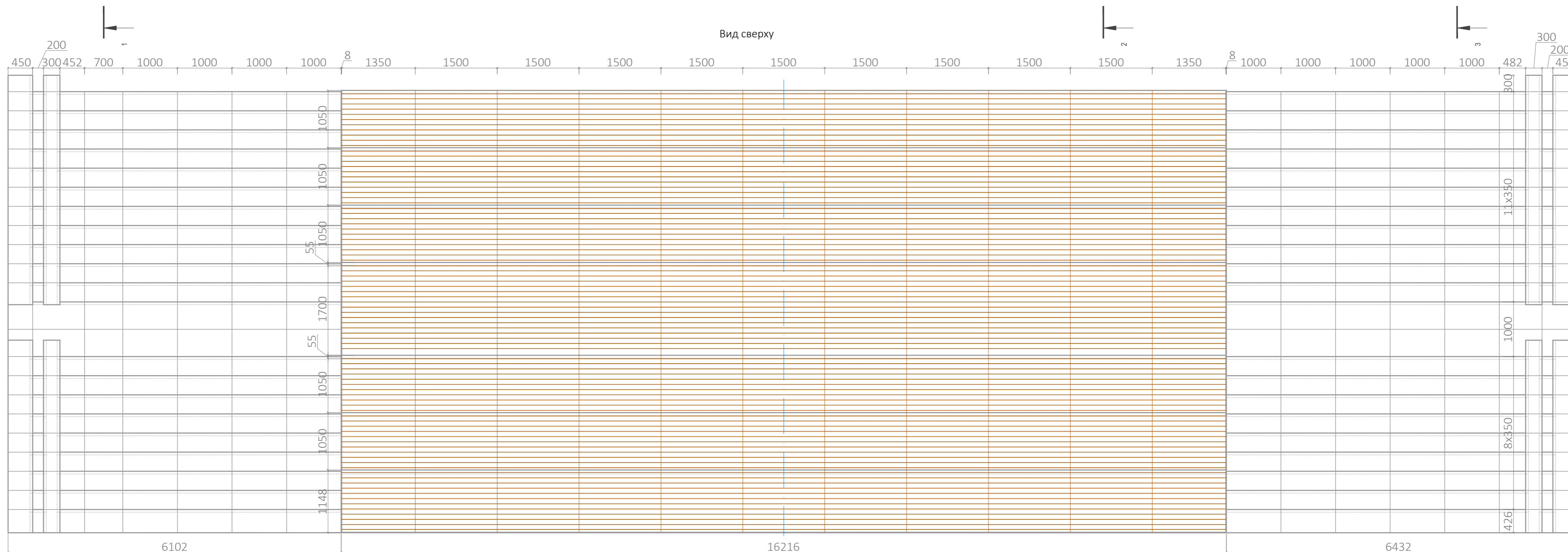

Спецификация элементов			
№ п/п	Наименование	Кол-во	Примечания
1	Ступень "ВЫБОР" СТ-2 1200x550x150x40 цвет Гриджио/серый	221 шт.	Ступени подрезаются согласно чертежу
2	Плита "ВЫБОР" ПЛ 1000x550x40 цвет Гриджио/серый	23 шт.	Плиты подрезаются согласно чертежу
3	Доска из лиственницы сорта "Экстра" 90x28 с проточкой 1.5 мм	183.1 м²	Лиственница с покрытием маслом OSMO в 2 слоя
4	Торцы амфитеатра из листовой стали	3.91 м²	Сталь листовая 8 мм с защитой поверхности методом горячего цинкования и порошковой окраской по RAL 7040

Примечания:

- Обшивка центральной части амфитеатра выполняется из доски лиственницы сорта "Экстра" 90x28 с проточкой 1.5 мм. Крепление досок к конструктивным элементам скрытое.
- Для облицовки ступеней используются готовые бетонные ступени "ВЫБОР" СТ-2 цвет Гриджио/серый, без скошенного подступенка.
- Торцы центральных ступеней амфитеатра обшиваются стальным листом 430 толщиной 8 мм с горячим цинкованием и порошковой окраской по RAL 7040.
- Расстановка МАФ привязана к расшивке досок на амфитеатре. Разбивку на сегменты выравнивать по центру.
- В кадках и бетонных конструкциях под кадриками выполняются дренажные отверстия диаметром 15 мм. отверстия в бетоне ОБЯЗАТЕЛЬНО ориентировать по отверстиям в кадках.
- Схема дренажного отвода показана условно. Разрабатывается производителем.
- В обязательном порядке перед началом разработки рабочих чертежей производителем, провести точные обмеры существующих бетонных элементов !!! (данные чертежи не предоставляют точной информации о сущ. положении).**
- Все отступления от проекта обязательно должны быть согласованы с авторами проекта.

						Шифр 01-06-2021-АР-ГЧ				
						Корректировка решений по благоустройству территории объекта, находящегося по адресу: г. Москва, ЖК Ботанический сад (этап 2).				
Изм.	Кол.уч.	Лист	№ док.	Подп.	Дата	Архитектурные решения		Стадия	Лист	Листов
Проверил	Репкина	ГИП	Смирнов					П	3.1	
Н.контроль	Подоплелова					AMF 4.3 Амфитеатр 4.3. План раскладки доски и ступеней. Разрез 1-1. Узел 1		ООО "БАЗИС"		

Согласовано	
Взам. инв. №	
Подп. и дата	
Инв. № подл.	

# AMF 4.3 Амфитеатр 4.3. Общий вид. Разрез 2-2. Узел 2.

Разрез 2-2

\*Частичный демонтаж верхней бетонной ступени для обеспечения общего уровня плиточного покрытия и облицовки амфитеатра

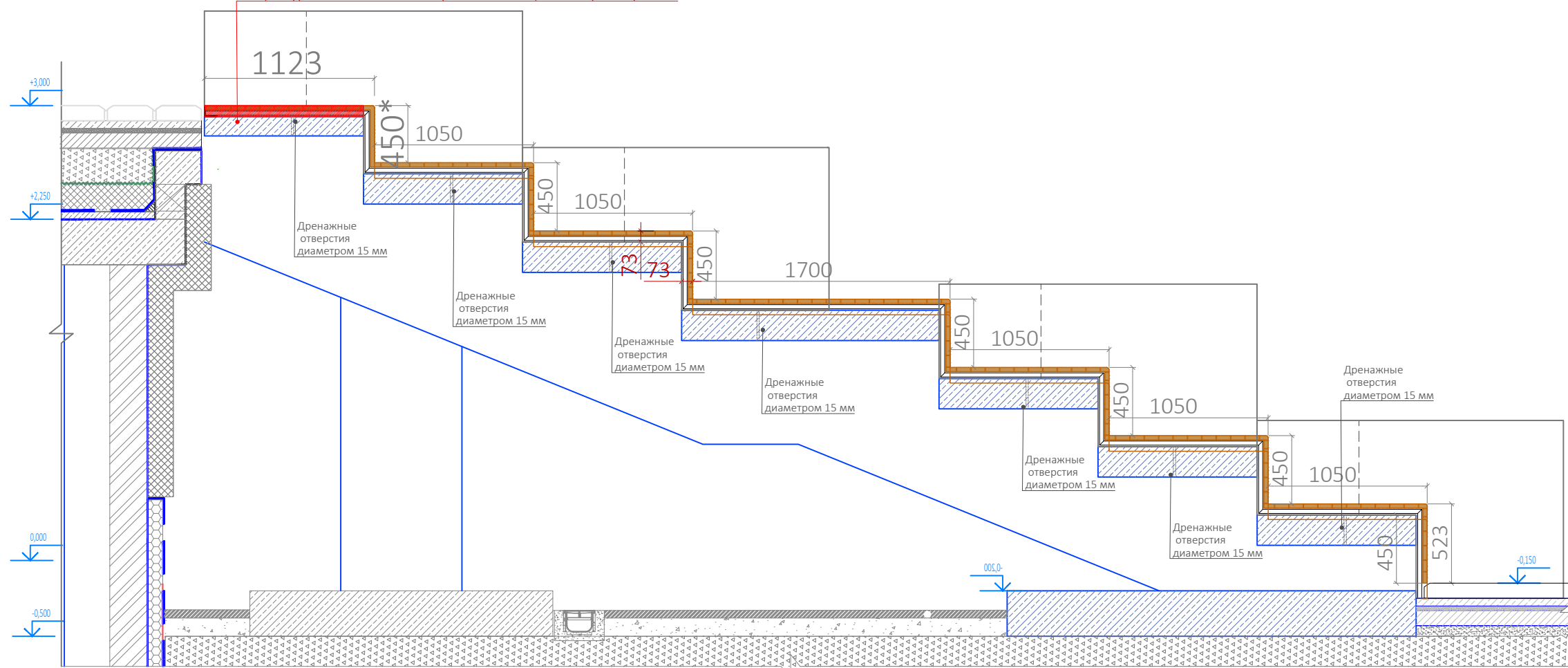

Узел 2



## Примечания:

1. Обшивка центральной части амфитеатра выполняется из доски лиственницы сорта "Экстра" 90x28 с проточкой 1.5 мм. Крепление досок к конструктивным элементам скрытое.
2. Для облицовки ступеней используются готовые бетонные ступени "ВЫБОР" СТ-2 цвет Гриджио/серый, без скошенного подступенка.
3. Торцы центральных ступеней амфитеатра обшиваются стальным листом 430 толщиной 8 мм с горячим цинкованием и порошковой окраской по RAL 7040.
4. Расстановка МАФ привязана к расшивке досок на амфитеатре. Разбивку на сегменты выравнять по центру.
5. В кадках и бетонных конструкциях под кадками выполняются дренажные отверстия диаметром 15 мм. отверстия в бетоне ОБЯЗАТЕЛЬНО ориентировать по отверстиям в кадках.
6. Схема дренажного отвода показана условно. Разрабатывается производителем.
7. **В обязательном порядке перед началом разработки рабочих чертежей производителем, провести точные обмеры существующих бетонных элементов !!! (данные чертежи не предоставляют точной информации о сущ. положении).**
8. Все отступления от проекта обязательно должны быть согласованы с авторами проекта.

Шифр 01-06-2021-АР-ГЧ

Корректировка решений по благоустройству территории объекта, находящегося по адресу: г. Москва, ЖК Ботанический сад (этап 2).

Изм.	Кол.уч.	Лист	№ док.	Подп.	Дата	Архитектурные решения	Стадия	Лист	Листов
Разраб.		Костенко					П	3.2	
Проверил		Репкина							
ГИП		Смирнов							
Н.контроль		Подоплелова				AMF 4.3 Амфитеатр 4.3. Общий вид. Разрез 2-2. Узел 2	ООО "БАЗИС"		

Согласовано

Взам. инв. №

Подп. и дата

Инв. № подл.



AMF 4.3 Амфитеатр 4.3. План расстановки МАФ. Разрез 3-3.

Вид сверху

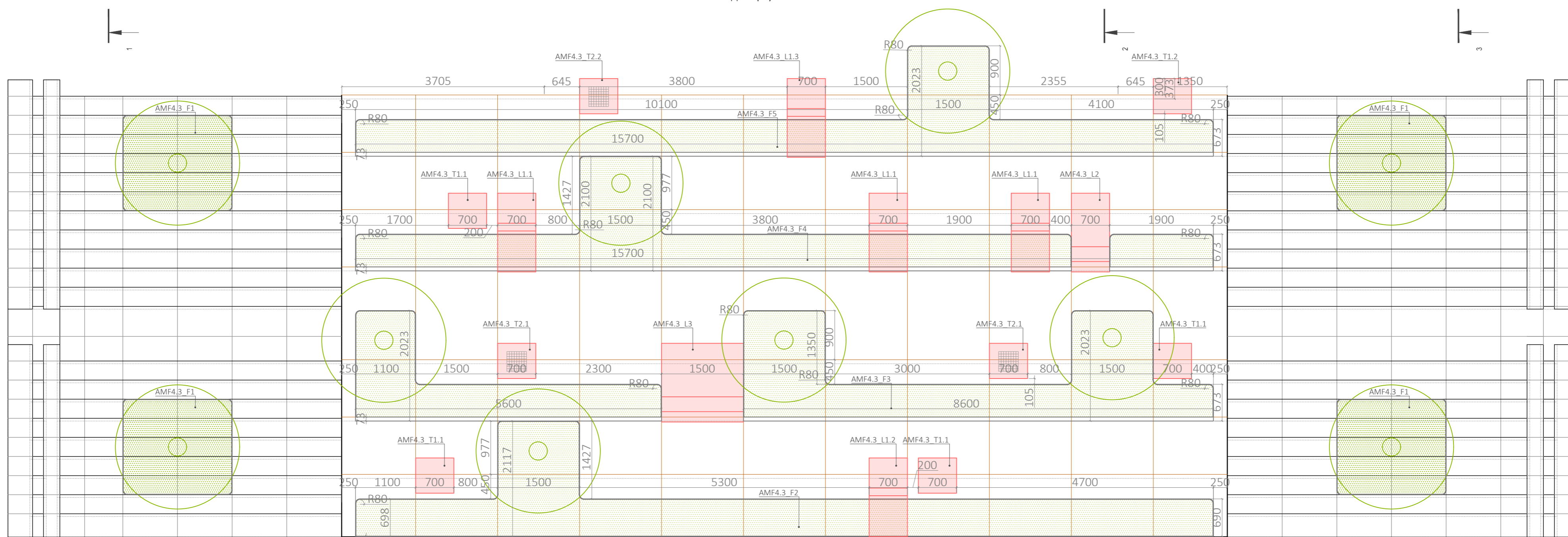

Разрез 3-3

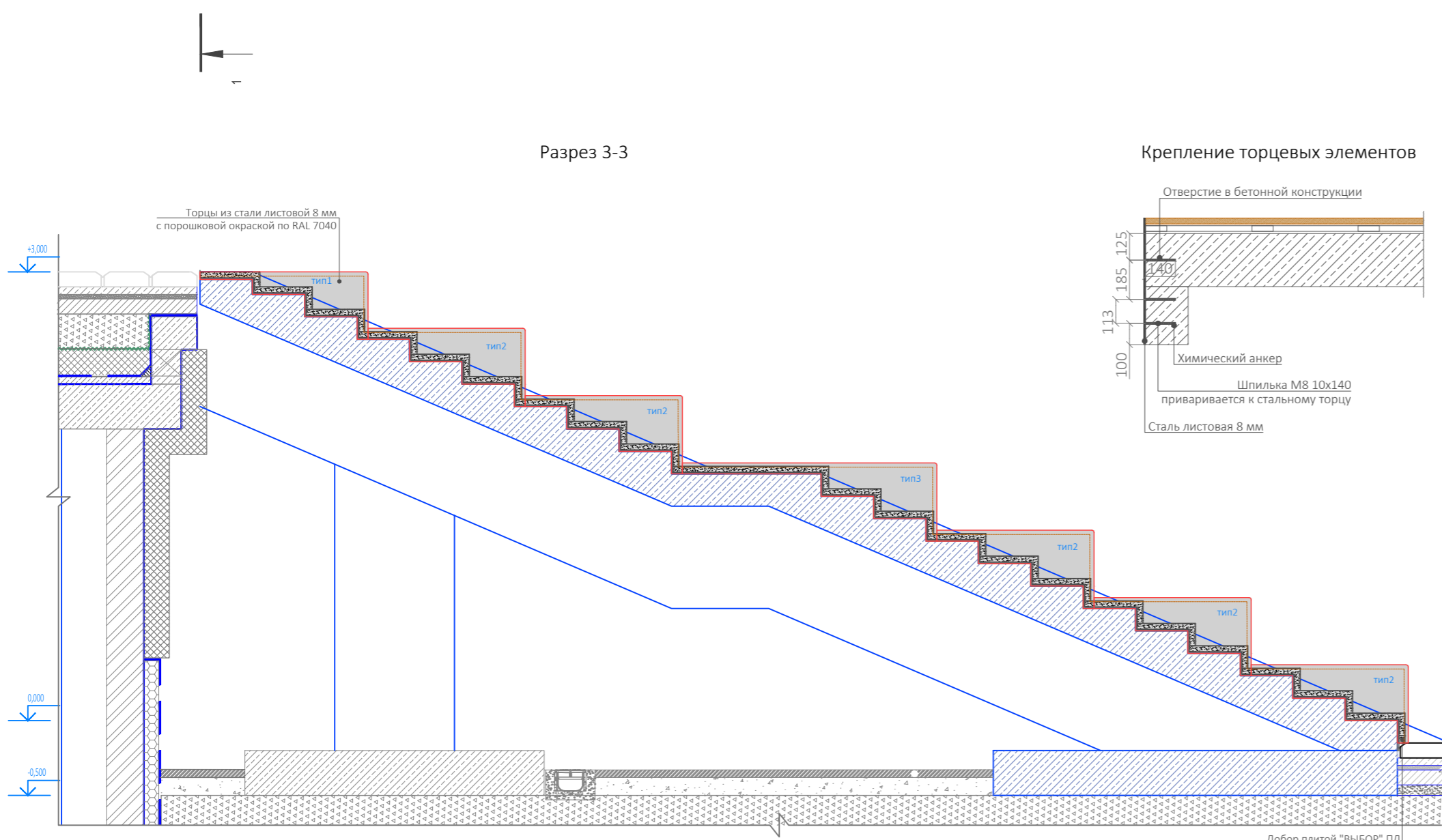

Крепление торцевых элементов

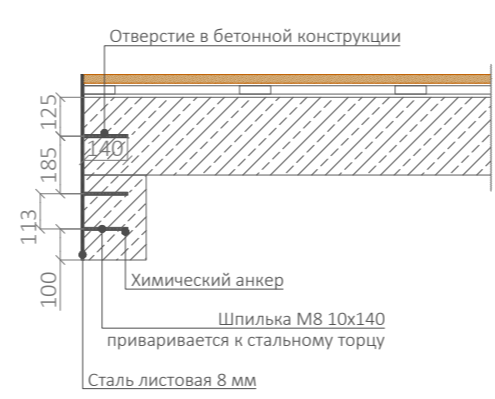

Торцевые элементы амфитеатра

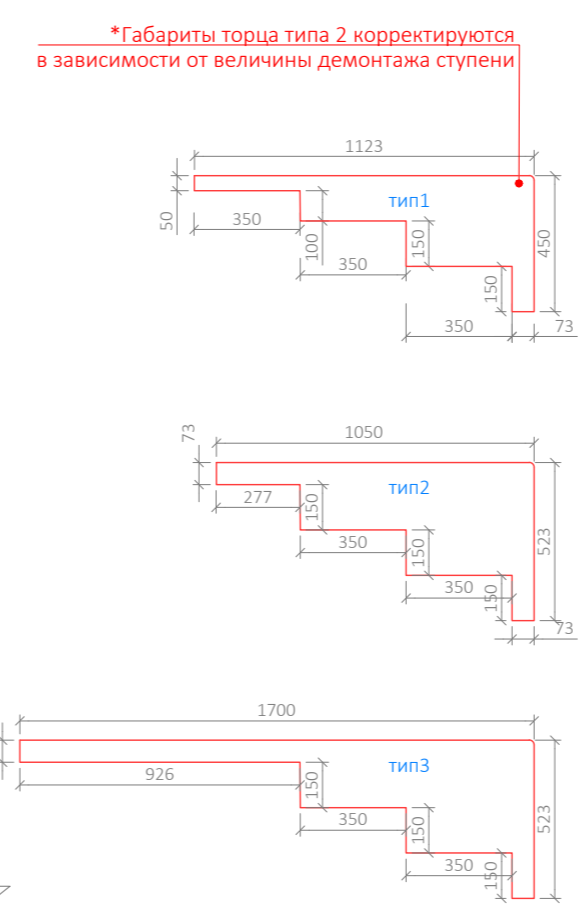

Примечания:

- Обшивка центральной части амфитеатра выполняется из доски лиственницы сорта "Экстра" 90x28 с проточкой 1.5 мм. Крепление досок к конструктивным элементам скрытое.
- Для облицовки ступеней используются готовые бетонные ступени "ВЫБОР" СТ-2 цвет Гриджио/серый, без скошенного подступенка.
- Торцы центральных ступеней амфитеатра обшиваются стальным листом 430 толщиной 8 мм с горячим цинкованием и порошковой окраской по RAL 7040.
- Расстановка МАФ привязана к расшивке досок на амфитеатре. Разбивку на сегменты выравнять по центру.
- В кадках и бетонных конструкциях под кадками выполняются дренажные отверстия диаметром 15 мм. отверстия в бетоне ОБЯЗАТЕЛЬНО ориентировать по отверстиям в кадках.
- Схема дренажного отвода показана условно. Разрабатывается производителем.
- В обязательном порядке перед началом разработки рабочих чертежей производителем, провести точные обмеры существующих бетонных элементов !!! (данные чертежи не представляют точной информации о сущ. положении).**
- Все отступления от проекта обязательно должны быть согласованы с авторами проекта.

Шифр 01-06-2021-AP-ГЧ

Корректировка решений по благоустройству территории объекта, находящегося по адресу: г. Москва, ЖК Ботанический сад (этап 2).

Изм.	Кол.уч.	Лист	№ док.	Подп.	Дата	Архитектурные решения	Стадия	Лист	Листов
Разраб.		Костенко					П	3.3	
Проверил		Репкина							
ГИП		Смирнов							
Н.контроль		Подоплелова				AMF 4.3 Амфитеатр 4.3. План расстановки МАФ. Разрез 3-3			ООО "БАЗИС"

Согласовано  
Взам. инв. №  
Подп. и дата  
Инв. № подл.

# AMF 4.3 Амфитеатр 4.3. Облицовка подпорной стены. Сечение 2.1-2.1

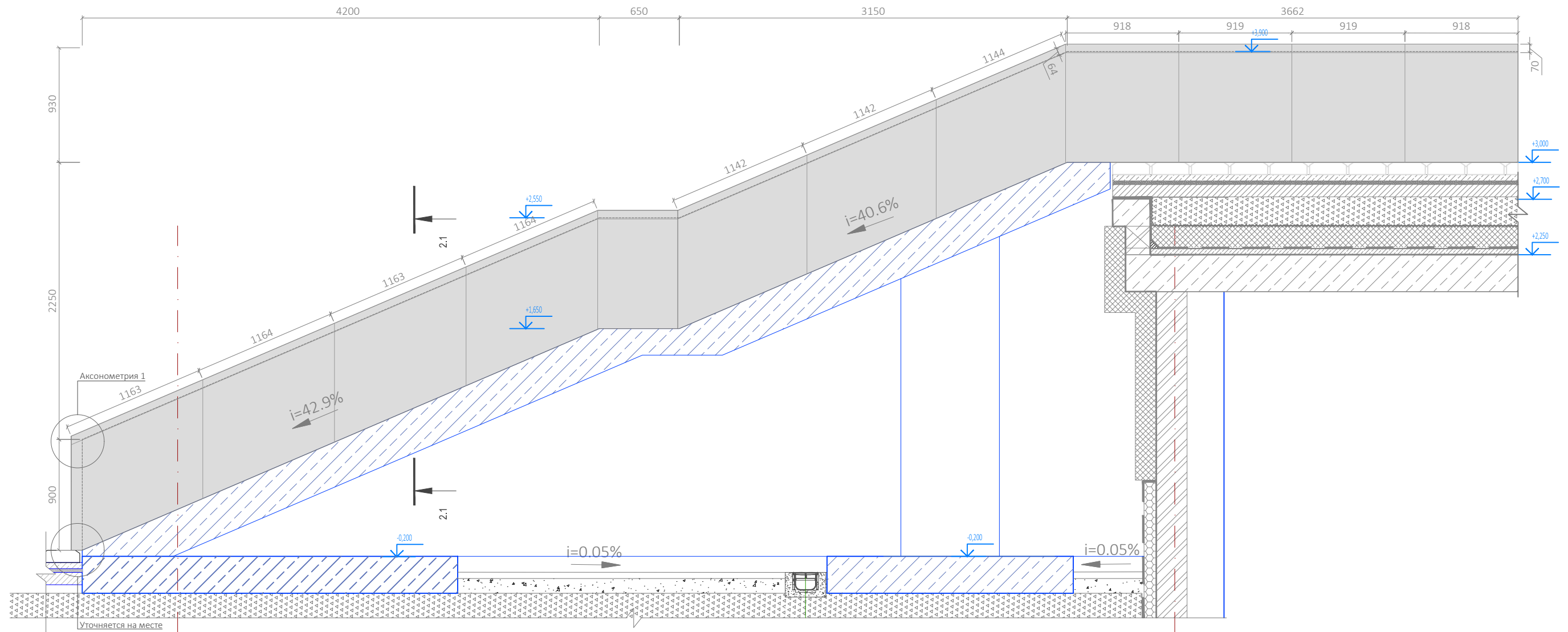

Сечение 2.1-2.1  
М 1:10

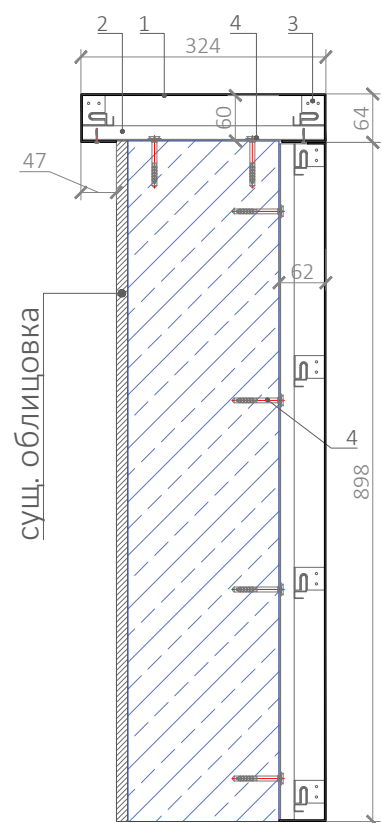

Аксонометрия 1

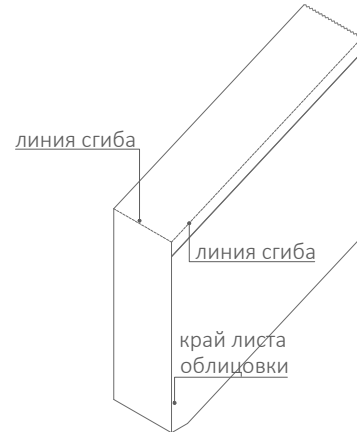

Примечания:

- Обшивка подпорной стены выполняется сталью листовой 2 мм с защитой поверхности горячим цинкованием и порошковой окраской по RAL 7040.
- В обязательном порядке перед началом разработки рабочих чертежей производителем, провести точные обмеры существующих бетонных элементов !!! (данные чертежи не предоставляют точной информации о сущ. положении).**
- Все отступления от проекта в обязательном порядке должны быть согласованы с авторами проекта.

Спецификация элементов			
№ п/п	Наименование	Кол-во	Примечания
1	Сталь листовая 3 мм	18.6 м <sup>2</sup>	Сталь 430 листовая 3 мм оцинкованная с порошковой окраской по RAL
2	Шляпный профиль 20 мм	по расчету	Сталь оцинкованная
3	Крепеж для подсистемы - икля, держатель для кассет	по расчету	Сталь оцинкованная
4	Саморезы	по расчету	Сталь оцинкованная

						Шифр 01-06-2021-AP-ГЧ					
						Корректировка решений по благоустройству территории объекта, находящегося по адресу: г. Москва, ЖК Ботанический сад (этап 2).					
Изм.	Кол.уч.	Лист	№ док.	Подп.	Дата	Архитектурные решения			Стадия	Лист	Листов
Разраб.	Костенко								П	3.4	
Проверил	Репкина										
ГИП	Смирнов					AMF 4.3 Амфитеатр 4.3. Облицовка подпорной стены. Сечение 2.1-2.1			ООО "БАЗИС"		
Н.контроль	Подоплелова										

Согласовано	
Взам. инв. №	
Подп. и дата	
Инв. № подл.	

# AMF4.3\_L1.1. Лежак тип 1.1 с деревянной обшивкой

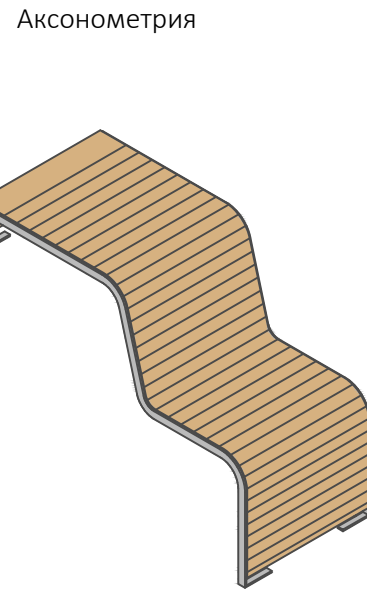
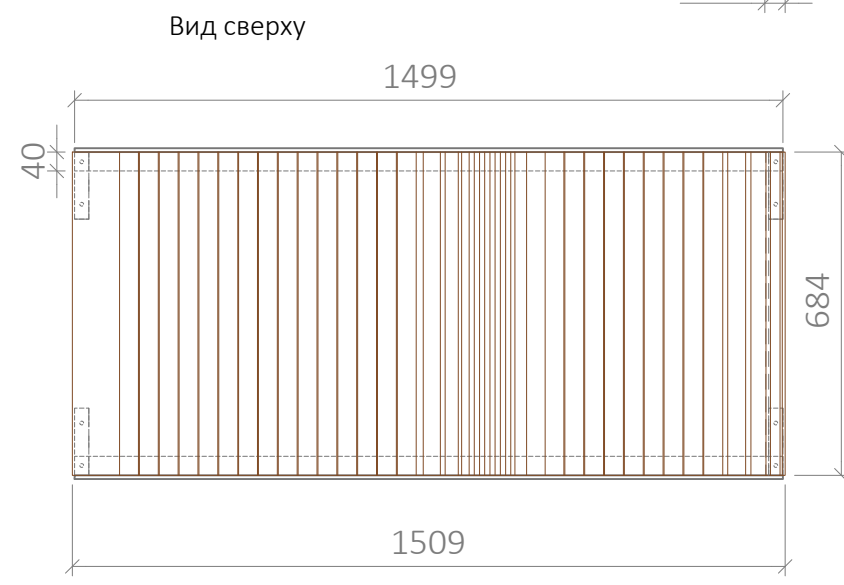
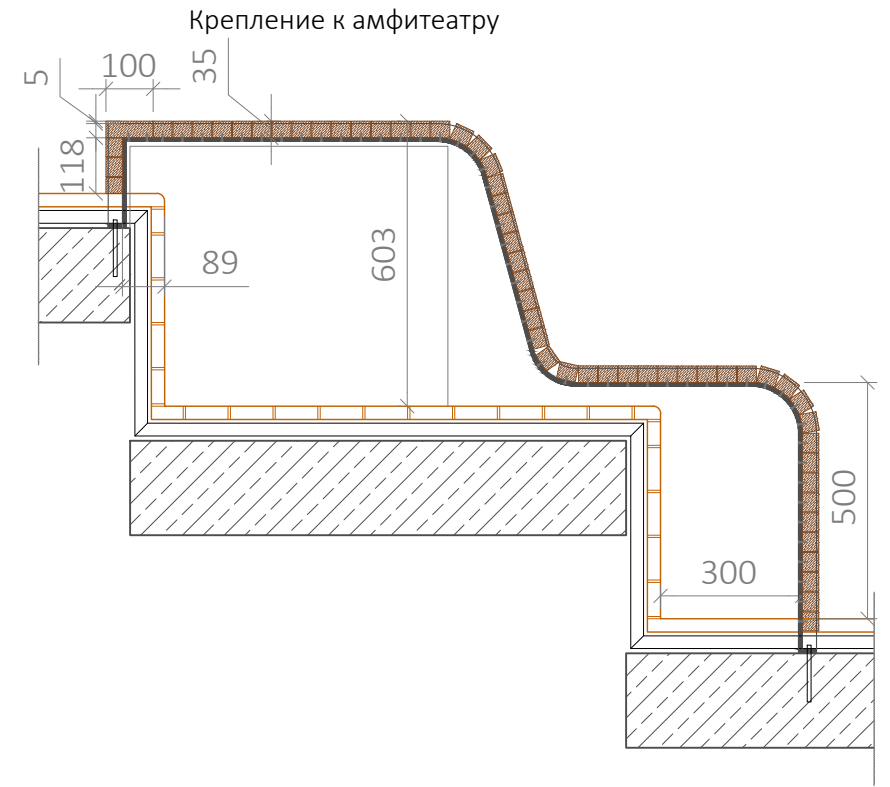
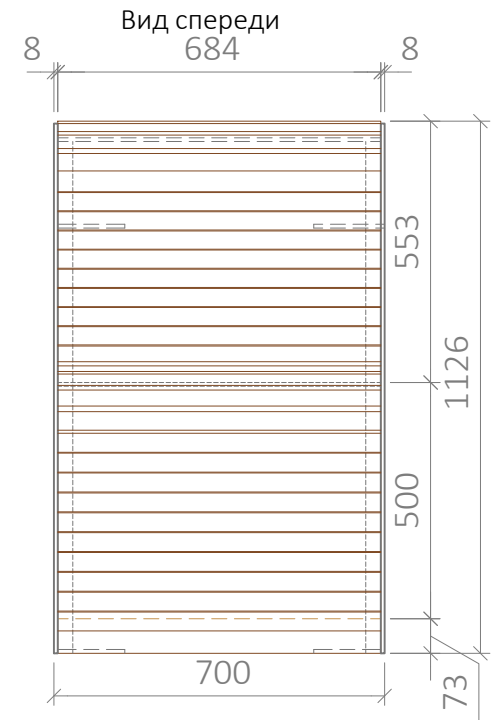
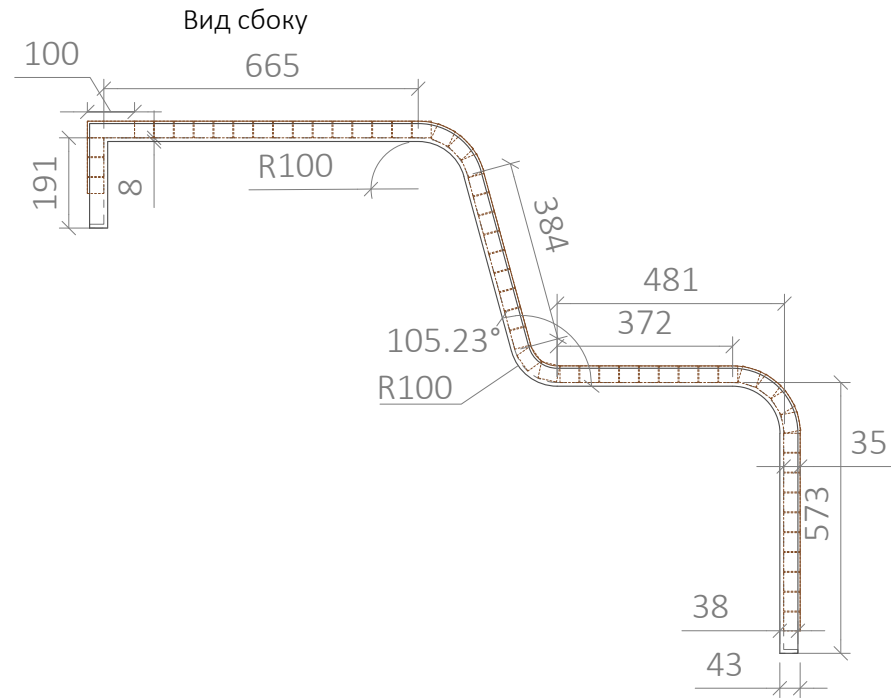

Спецификация элементов			
№ п/п	Наименование	Кол-во	Примечания
1	Ребро из стального листа 8 мм	0.2 м <sup>2</sup>	Сталь листовая с порошковой окраской по RAL 7040
2	Брусок 40x35x684	55 шт.	Брусок из лиственницы сорта "Экстра" с покрытием маслом OSMO в 2 слоя
3	Брусок 100x35x684	1 шт.	Брусок из лиственницы сорта "Экстра" с покрытием маслом OSMO в 2 слоя
4	Анкер M10	4 шт.	Сталь оцинкованная
Спецификация элементов в проекте			
№ п/п	Наименование	Кол-во	
1	AMF4.3_L1.1 Лежак тип 1.1	3	

### Примечания:

1. МАФ выполняются на каркасе из металла.
2. Металлические элементы выполняются из стали листовой 430 толщиной 8\* мм (проверить расчетом) с защитой поверхности горячим цинкованием и порошковой окраской по RAL 7040.
3. Деревянные элементы выполнить из бруса 40x35 из лиственницы сорта "Экстра" с покрытием маслом OSMO.
4. Уровень сиденья относительно поверхности настила 500 мм.
5. Крепление лежака осуществляется скрытым к бетонному основанию амфитеатра.
6. Уровень верхней полки лежака относительно верха кадок 18 мм (при возможности уменьшить расстояние до минимального).
7. Отступления от проекта должны быть обязательно согласованы с авторами проекта.

						Шифр 01-06-2021-AP-ГЧ					
						Корректировка решений по благоустройству территории объекта, находящегося по адресу: г. Москва, ЖК Ботанический сад (этап 2).					
Изм.	Кол.уч.	Лист	№ док.	Подп.	Дата	Архитектурные решения			Стадия	Лист	Листов
Разраб.	Костенко								п	3.10	
Проверил	Репкина										
ГИП	Смирнов					AMF4.3_L1.1. Лежак тип 1.1 с деревянной обшивкой			ООО "БАЗИС"		
Н.контроль	Подоплелова										

Согласовано	
Изм.	Дата
Взам. инв. №	Подп. и дата
Инв. № подл.	Подп. и дата



# AMF4.3\_L1.2. Лежак тип 1.2 с деревянной обшивкой

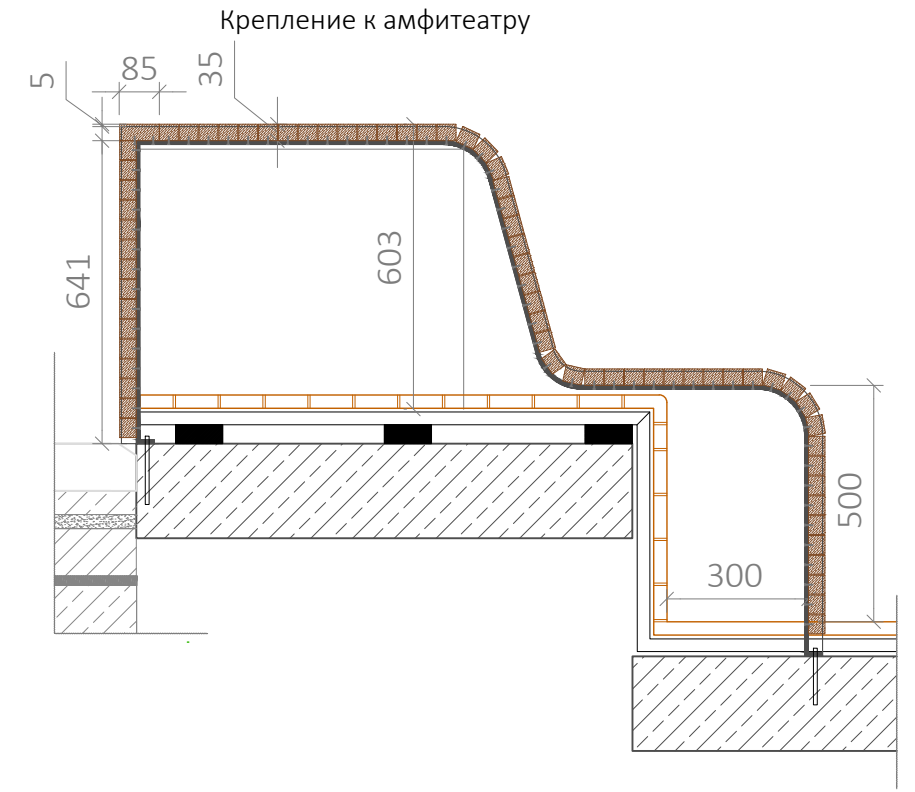
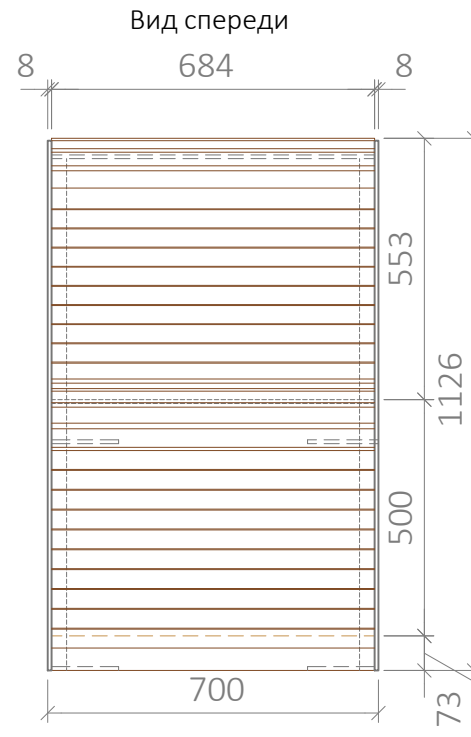
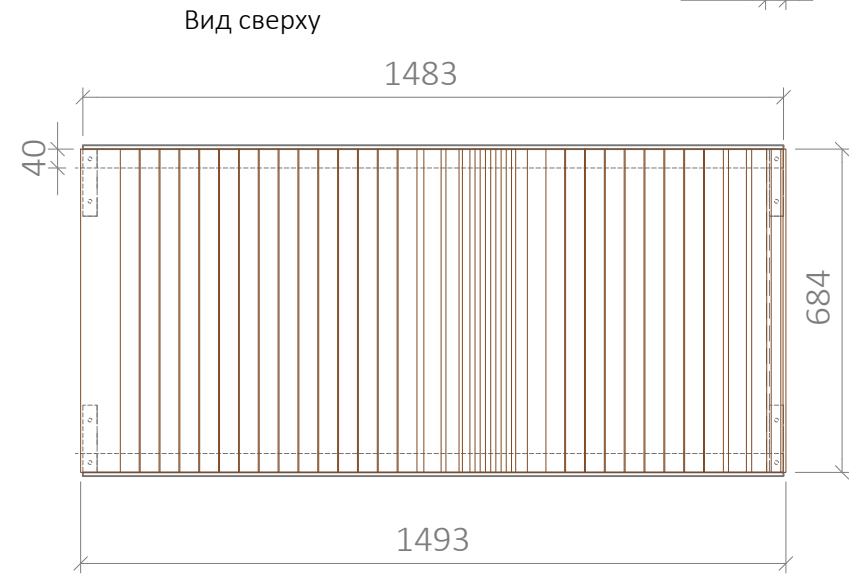
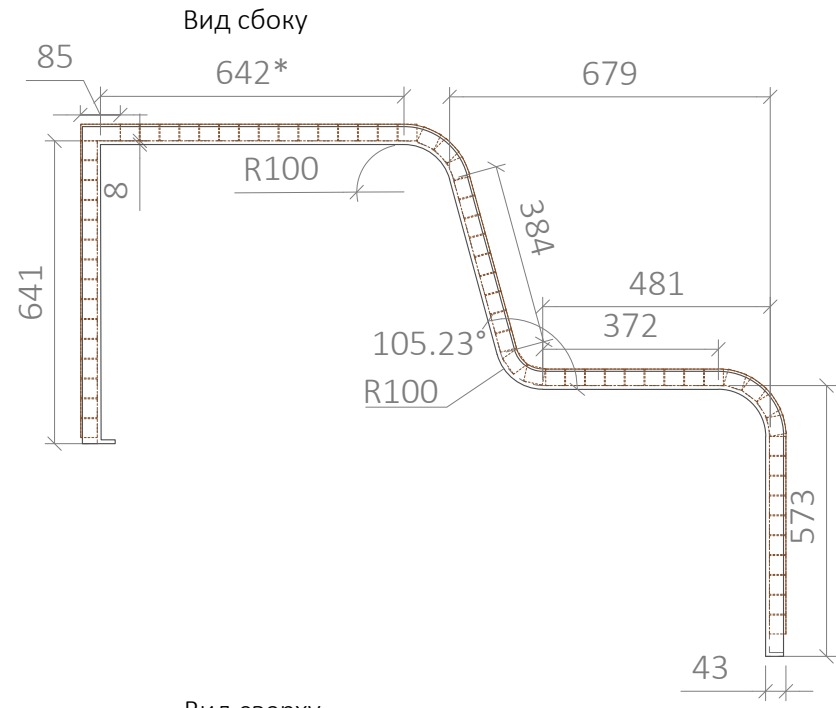

Аксонометрия

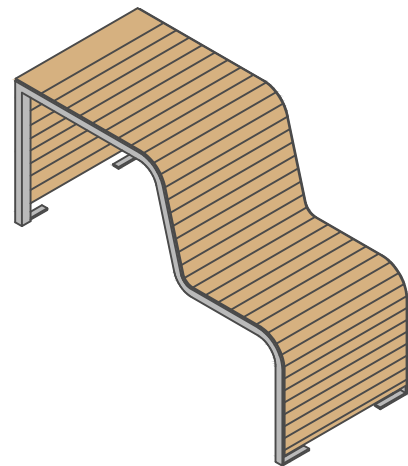

Спецификация элементов в проекте		
№ п/п	Наименование	Кол-во
1	Лежак тип 1.2	1

**Примечания:**

1. МАФ выполняются на каркасе из металла.
2. Металлические элементы выполняются из стали листовой 430 толщиной 8\* мм (проверить расчетом) с защитой поверхности горячим цинкованием и порошковой окраской по RAL 7040.
3. Деревянные элементы выполнить из бруса 40x35 из лиственницы сорта "Экстра" с покрытием маслом OSMO.
4. Уровень сиденья относительно поверхности настила 500 мм.
5. Крепление лежака осуществляется скрытым к бетонному основанию амфитеатра.
6. Уровень верхней полки лежака относительно верха кадок 18 мм (при возможности уменьшить расстояние до минимального).
7. Отступления от проекта должны быть обязательно согласованы с авторами проекта.

Спецификация элементов			
№ п/п	Наименование	Кол-во	Примечания
1	Ребро из стального листа 8 мм	0.22 м <sup>2</sup>	Сталь листовая с порошковой окраской по RAL 7040
2	Брусок 40x35x684	67 шт.	Брусок из лиственницы сорта "Экстра" с покрытием маслом OSMO в 2 слоя
3	Брусок 100x35x684	1 шт.	Брусок из лиственницы сорта "Экстра" с покрытием маслом OSMO в 2 слоя
4	Анкер M10	4 шт.	Сталь оцинкованная

  

Спецификация элементов в проекте		
№ п/п	Наименование	Кол-во
1	AMF4.3_L1.2 Лежак тип 1.2	1

						Шифр 01-06-2021-AP-ГЧ					
						Корректировка решений по благоустройству территории объекта, находящегося по адресу: г. Москва, ЖК Ботанический сад (этап 2).					
Изм.	Кол.уч.	Лист	№ док.	Подп.	Дата	Архитектурные решения			Стадия	Лист	Листов
Разраб.	Костенко								П	3.11	
Проверил	Репкина										
ГИП	Смирнов					AMF4.3_L1.2. Лежак тип 1.2 с деревянной обшивкой			ООО "БАЗИС"		
Н.контроль	Подоплелова										

Согласовано	
Взам. инв. №	
Подп. и дата	
Инв. № подл.	

# AMF4.3\_L1.3. Лежак тип 1.3 с деревянной обшивкой

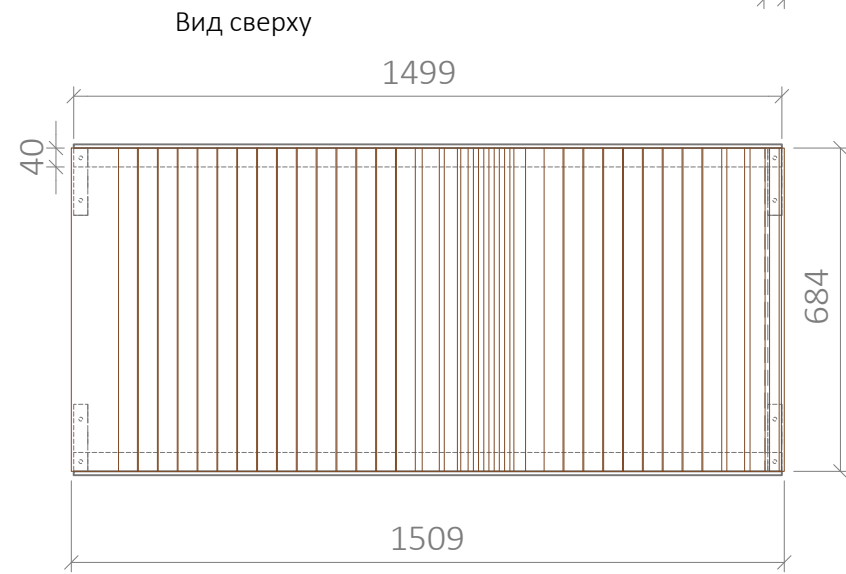
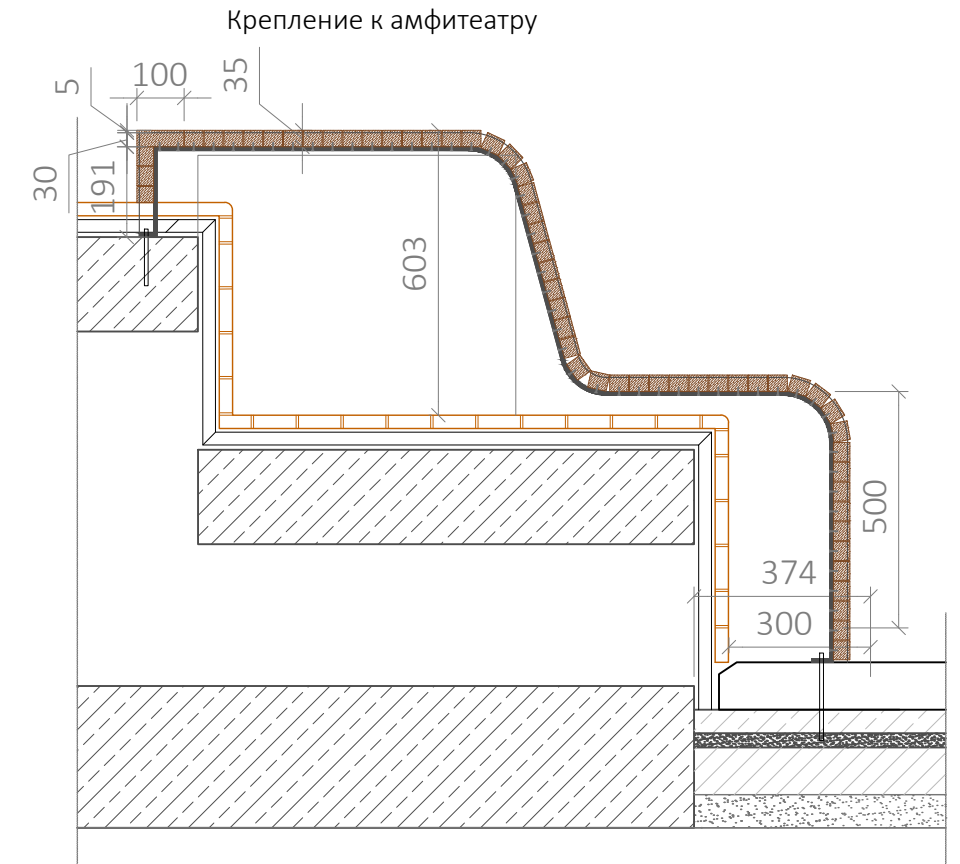
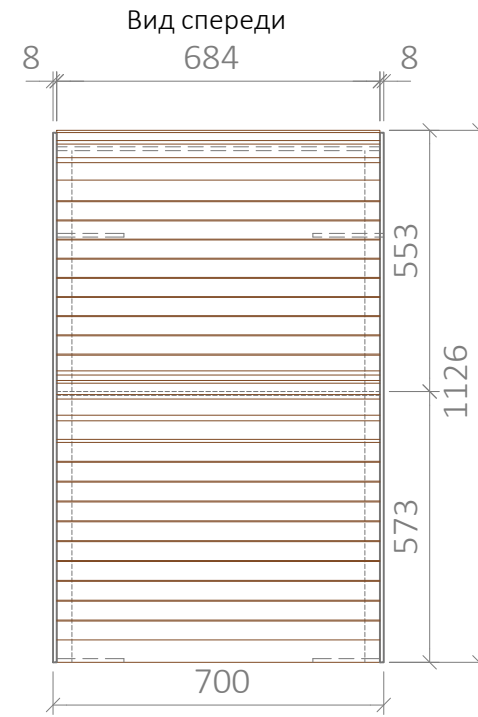
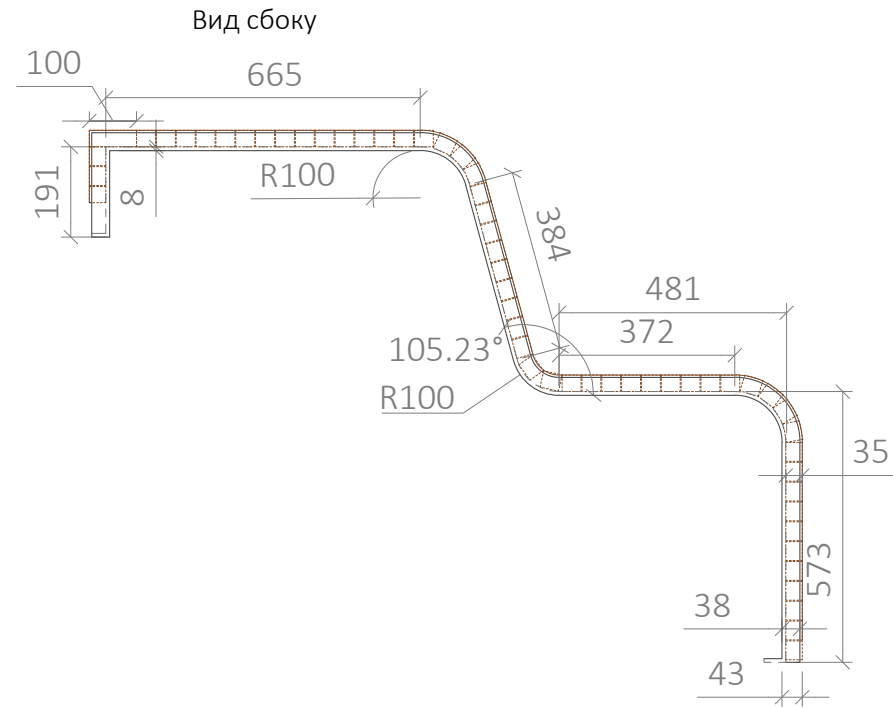

Аксонометрия

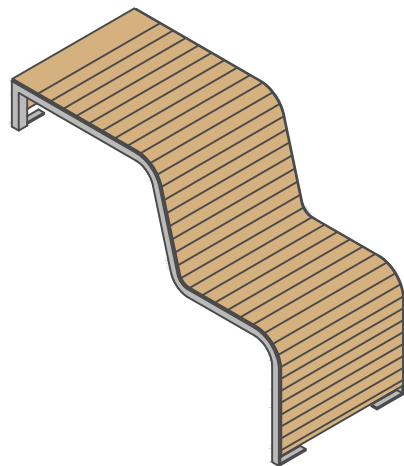

Спецификация элементов			
№ п/п	Наименование	Кол-во	Примечания
1	Ребро из стального листа 8 мм	0.2 м <sup>2</sup>	Сталь листовая с порошковой окраской по RAL 7040
2	Брусок 40x35x684	56 шт.	Брусок из лиственницы сорта "Экстра" с покрытием маслом OSMO в 2 слоя
3	Брусок 100x35x684	1 шт.	Брусок из лиственницы сорта "Экстра" с покрытием маслом OSMO в 2 слоя
4	Анкер M10	4 шт.	Сталь оцинкованная
Спецификация элементов в проекте			
№ п/п	Наименование	Кол-во	
1	AMF4.3_L1.3 Лежак тип 1.3	1	

**Примечания:**

1. МАФ выполняются на каркасе из металла.
2. Металлические элементы выполняются из стали листовой 430 толщиной 8\* мм (проверить расчетом) с защитой поверхности горячим цинкованием и порошковой окраской по RAL 7040.
3. Деревянные элементы выполнить из бруса 40x35 из лиственницы сорта "Экстра" с покрытием маслом OSMO.
4. Уровень сиденья относительно поверхности настила 500 мм.
5. Крепление лежака осуществляется скрытым к бетонному основанию амфитеатра.
6. Уровень верхней полки лежака относительно верха кадок 18 мм (при возможности уменьшить расстояние до минимального).
7. Отступления от проекта должны быть обязательно согласованы с авторами проекта.

Согласовано	
Взам. инв. №	
Подп. и дата	
Инв. № подл.	

Шифр 01-06-2021-АР-ГЧ					
Корректировка решений по благоустройству территории объекта, находящегося по адресу: г. Москва, ЖК Ботанический сад (этап 2).					
Изм.	Кол.уч.	Лист	№ док.	Подп.	Дата
Разраб.	Костенко				
Проверил	Репкина				
ГИП	Смирнов				
Н.контроль	Подоплелова				
Архитектурные решения				Стадия	Лист
				П	3.12
AMF4.3_L1.3. Лежак тип 1.3 с деревянной обшивкой				ООО "БАЗИС"	



# AMF4.3\_L2. Лежак тип 2 с деревянной обшивкой

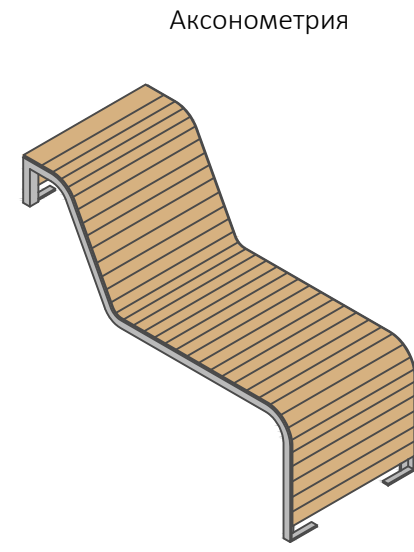
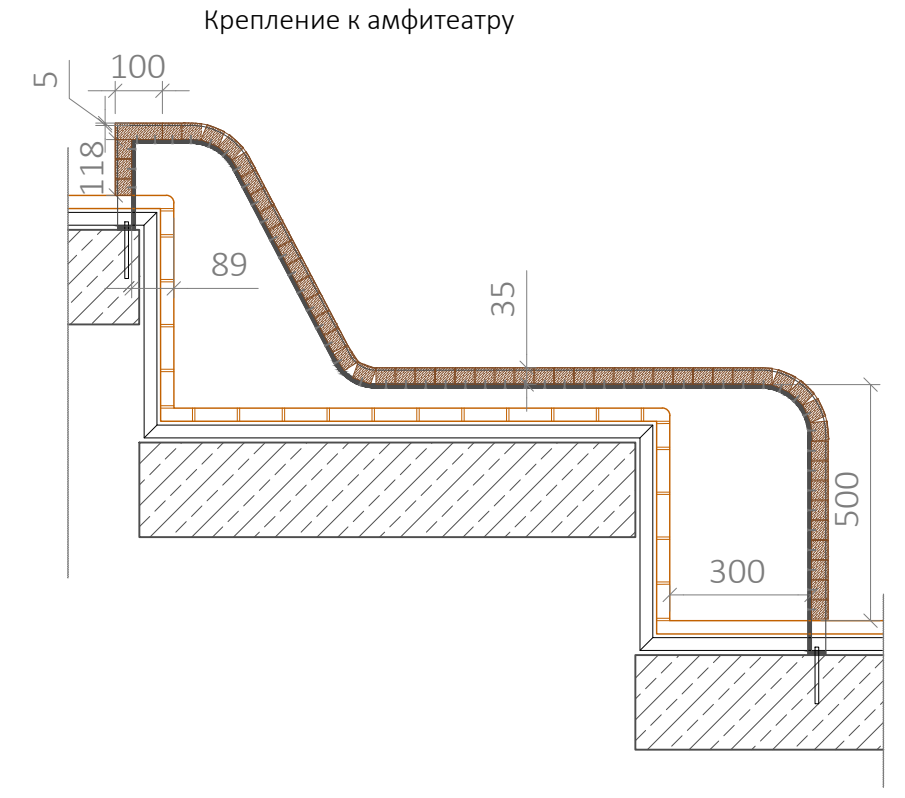
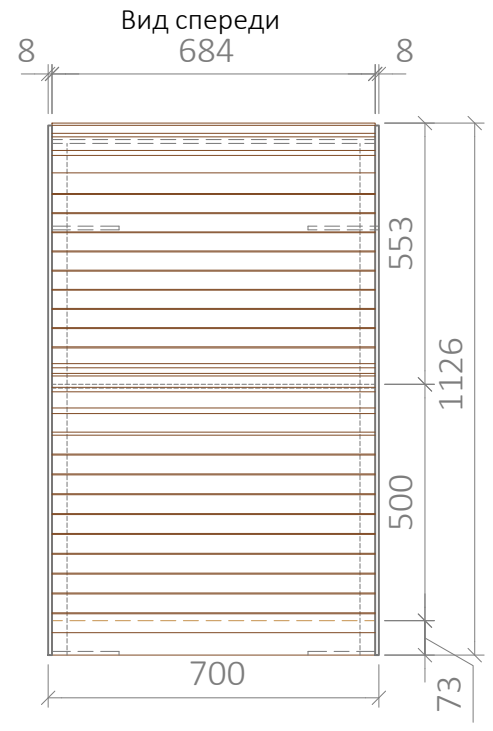
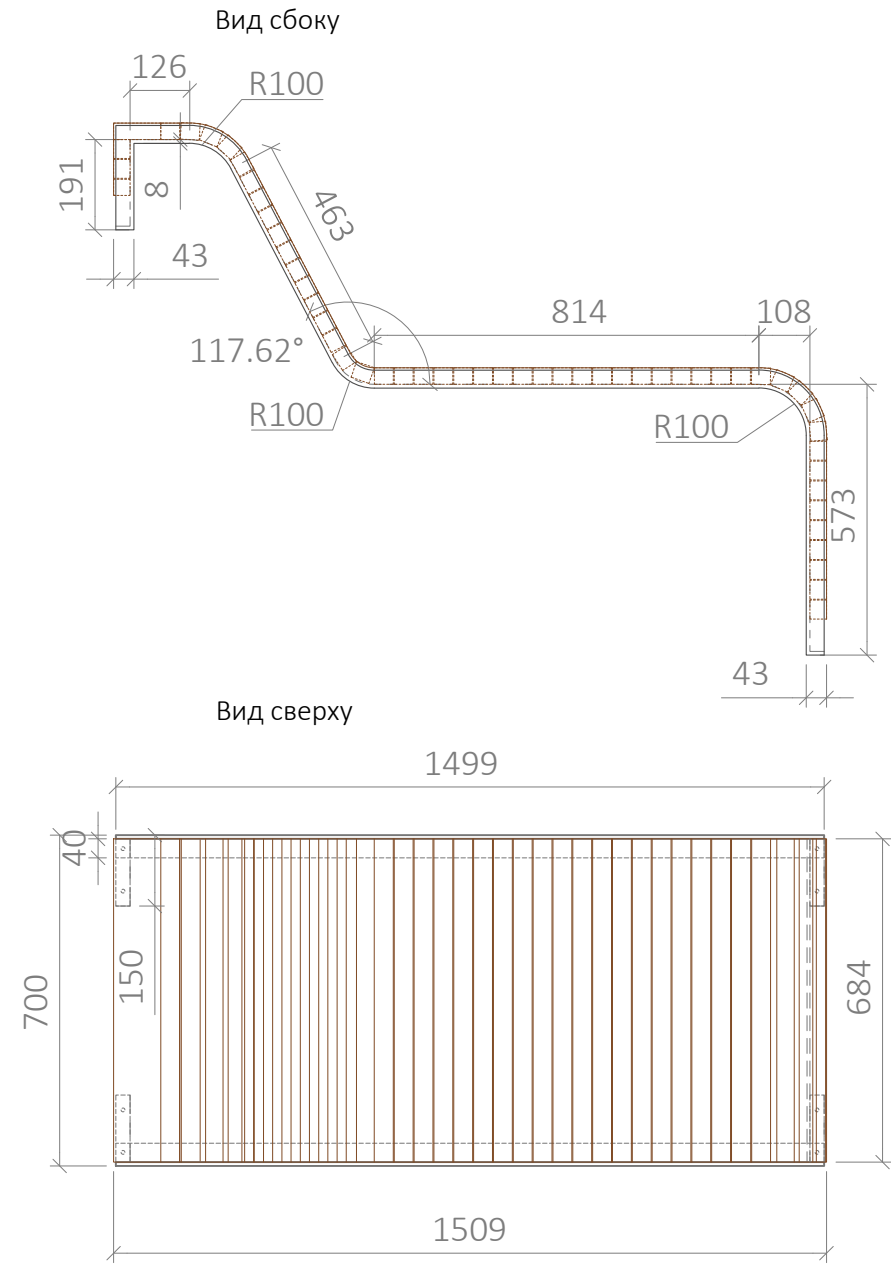

Спецификация элементов			
№ п/п	Наименование	Кол-во	Примечания
1	Ребро из стального листа 8 мм	0.2 м <sup>2</sup>	Сталь листовая с порошковой окраской по RAL 7040
2	Брусок 40x35x684	52 шт.	Брусок из лиственницы сорта "Экстра" с покрытием маслом OSMO в 2 слоя
3	Брусок 100x35x684	1 шт.	Брусок из лиственницы сорта "Экстра" с покрытием маслом OSMO в 2 слоя
4	Анкер M10	4 шт.	Сталь оцинкованная
Спецификация элементов в проекте			
№ п/п	Наименование	Кол-во	
1	AMF4.3_L2 Лежак тип 2	1	

**Примечания:**

1. МАФ выполняются на каркасе из металла.
2. Металлические элементы выполняются из стали листовой 430 толщиной 8\* мм (проверить расчетом) с защитой поверхности горячим цинкованием и порошковой окраской по RAL 7040.
3. Деревянные элементы выполнить из бруса 40x35 из лиственницы сорта "Экстра" с покрытием маслом OSMO.
4. Уровень сиденья относительно поверхности настила 500 мм.
5. Крепление лежака осуществляется скрытым к бетонному основанию амфитеатра.
6. Уровень верхней полки лежака относительно верха кадок 18 мм (при возможности уменьшить расстояние до минимального).
7. Отступления от проекта должны быть обязательно согласованы с авторами проекта.

Согласовано		
Инва. № подл.	Подп. и дата	
Взам. инв. №		

Изм.						Кол.уч.						Лист						№ док.						Подп.						Дата					
Разраб.												Костенко												Архитектурные решения						Стадия		Лист		Листов	
Проверил												Репкина																		П		3.13			
ГИП												Смирнов																							
Н.контроль												Подоплелова												AMF4.3_L2. Лежак тип 2 с деревянной обшивкой						ООО "БАЗИС"					
Шифр 01-06-2021-AP-ГЧ																																			
Корректировка решений по благоустройству территории объекта, находящегося по адресу: г. Москва, ЖК Ботанический сад (этап 2).																																			

# AMF4.3\_L3. Лежак тип 3 с деревянной обшивкой

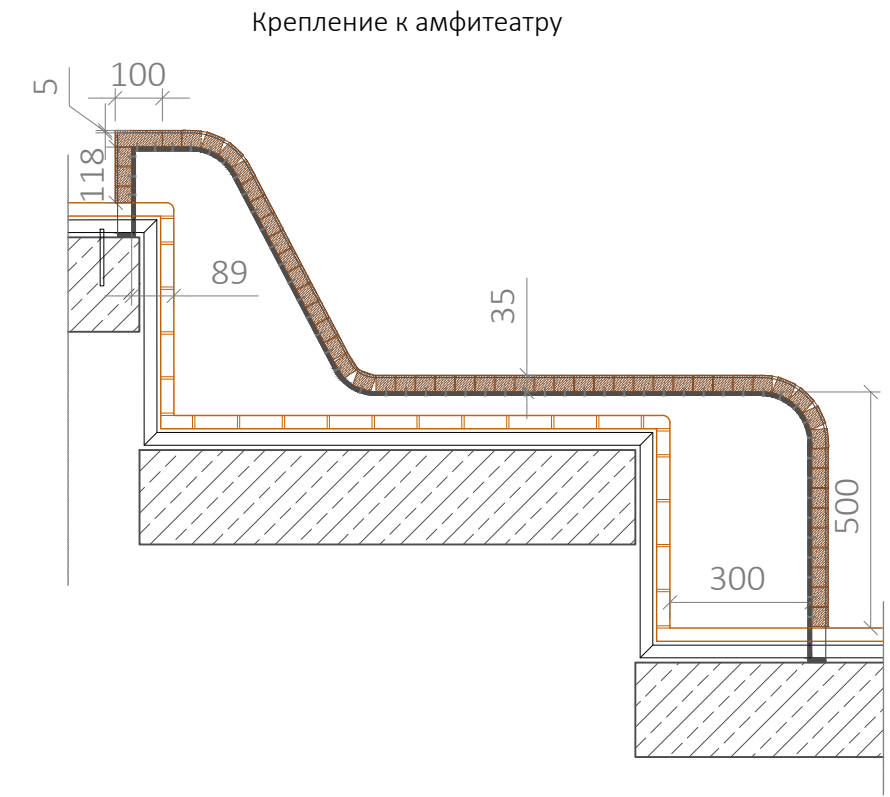
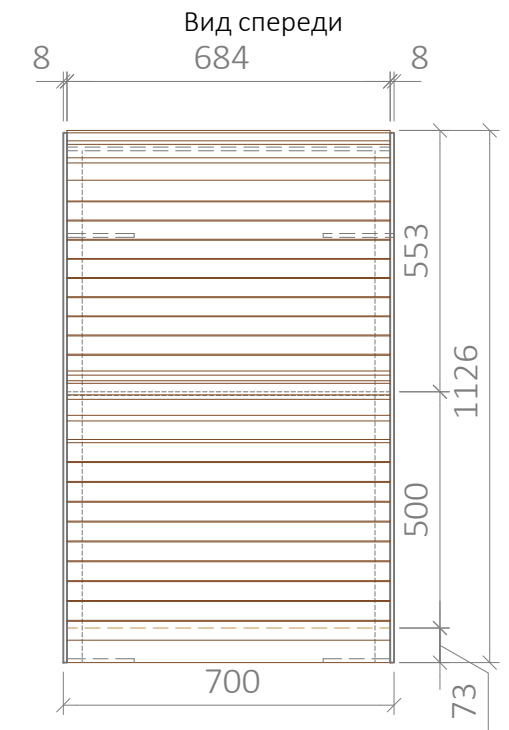
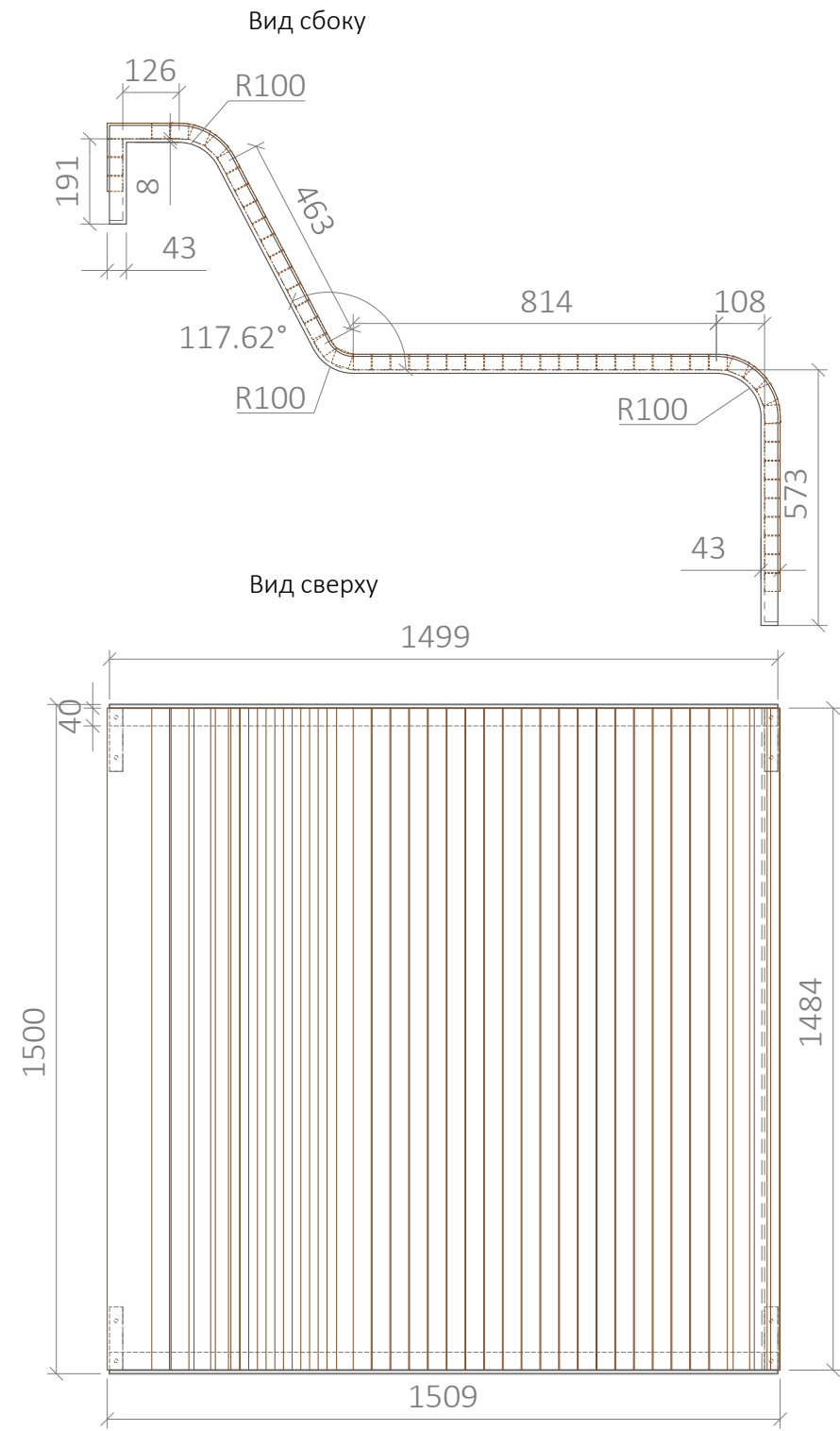

Согласовано	
Взам. инв. №	
Подп. и дата	
Инв. № подл.	

Спецификация элементов			
№ п/п	Наименование	Кол-во	Примечания
1	Ребро из стального листа 8 мм	0.22 м <sup>2</sup>	Сталь листовая с порошковой окраской по RAL 7040
2	Брусok 40x35x1484	52 шт.	Брусok из лиственницы сорта "Экстра" с покрытием маслом OSMO в 2 слоя
3	Брусok 100x35x1484	1 шт.	Брусok из лиственницы сорта "Экстра" с покрытием маслом OSMO в 2 слоя
4	Анкер M10	4 шт.	Сталь оцинкованная

Спецификация элементов в проекте		
№ п/п	Наименование	Кол-во
1	AMF4.3_L3 Лежак тип 3	1

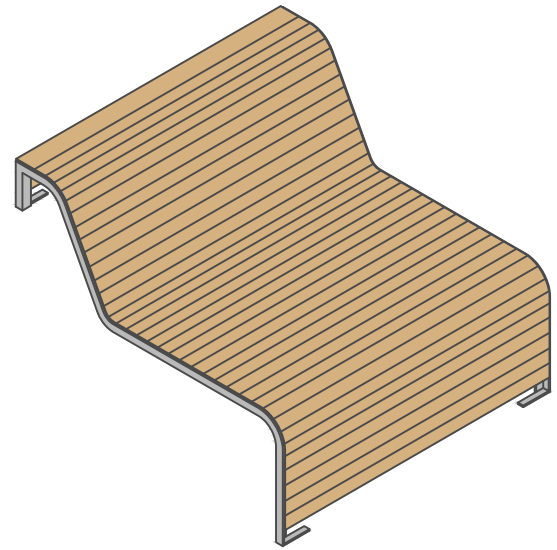

## Примечания:

1. МАФ выполняются на каркасе из металла.
2. Металлические элементы выполняются из стали листовой 430 толщиной 8\* мм (проверить расчетом) с защитой поверхности горячим цинкованием и порошковой окраской по RAL 7040.
3. Деревянные элементы выполнить из бруса 40x35 из лиственницы сорта "Экстра" с покрытием маслом OSMO.
4. Уровень сиденья относительно поверхности настила 500 мм.
5. Крепление лежака осуществляется скрытым к бетонному основанию амфитеатра.
6. Уровень верхней полки лежака относительно верха кадок 18 мм (при возможности уменьшить расстояние до минимального).
7. Отступления от проекта должны быть обязательно согласованы с авторами проекта.

						Шифр 01-06-2021-AP-ГЧ			
						Корректировка решений по благоустройству территории объекта, находящегося по адресу: г. Москва, ЖК Ботанический сад (этап 2).			
Изм.	Кол.уч.	Лист	№ док.	Подп.	Дата	Архитектурные решения	Стадия	Лист	Листов
Разраб.		Костенко					П	3.14	
Проверил		Репкина							
ГИП		Смирнов							
Н.контроль		Подоплелова				AMF4.3_L3. Лежак тип 3 с деревянной обшивкой	ООО "БАЗИС"		

# AMF4.3\_T1.1. Стол тип 1.1

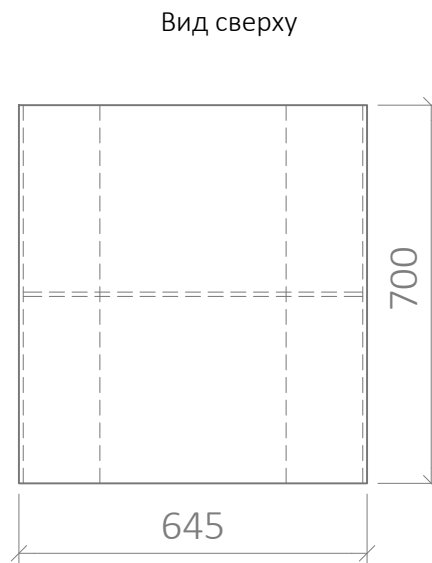
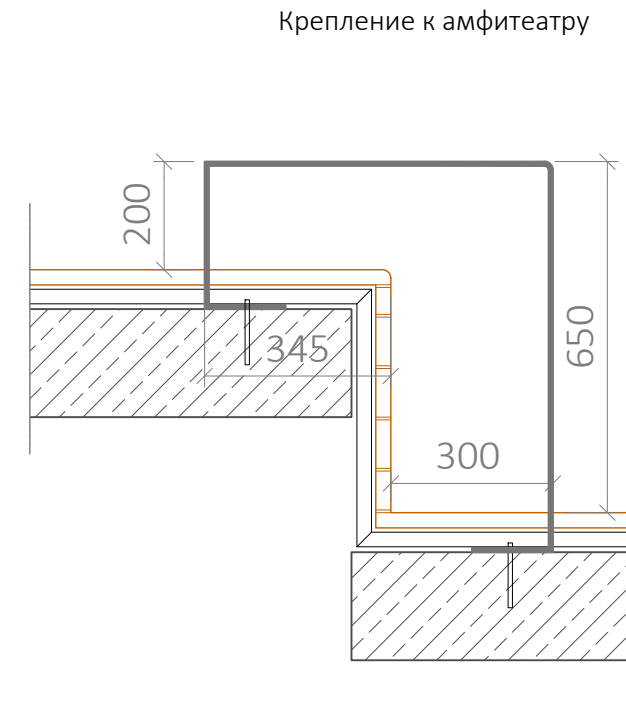
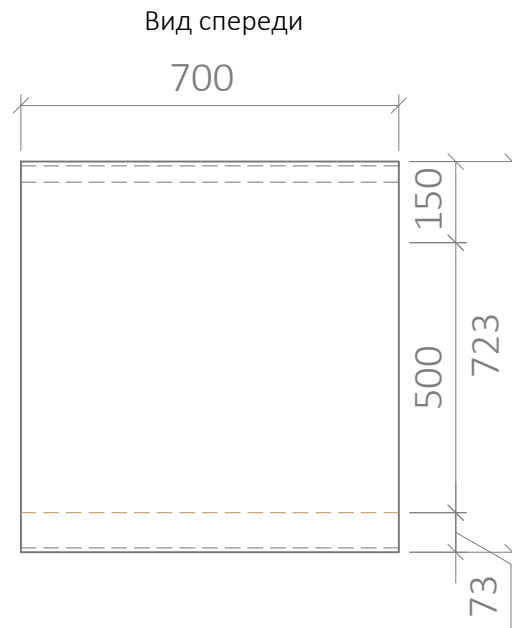
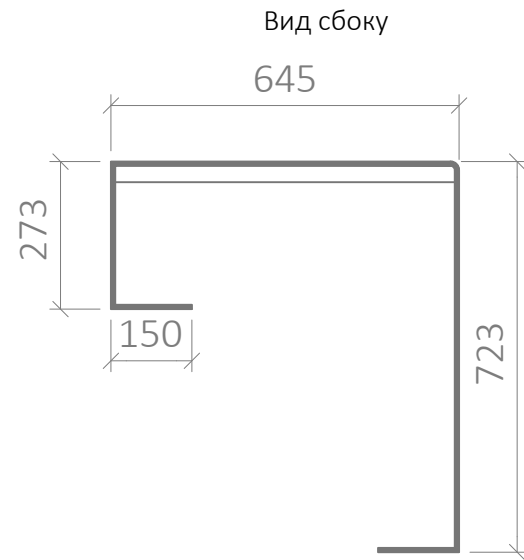

Аксонометрия

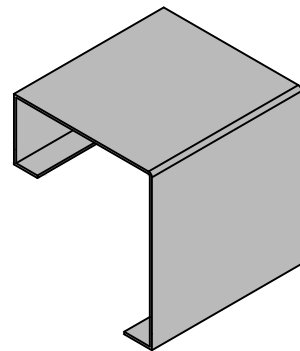

Спецификация элементов			
№ п/п	Наименование	Кол-во	Примечания
1	Стол из стального листа 8 мм	1.33 м <sup>2</sup>	Сталь листовая с порошковой окраской по RAL 7040
2	Анкер M10	4 шт.	Сталь оцинкованная

Спецификация элементов в проекте		
№ п/п	Наименование	Кол-во
1	AMF4.3_T1.1 Стол тип 1.1	4

**Примечания:**

1. Металлические элементы выполняются из стали листовой 430 толщиной 8\* мм (проверить расчетом) с защитой поверхности горячим цинкованием и порошковой окраской по RAL 7040
2. Уровень столешницы относительно поверхности лежака 150 мм.
3. Крепление стола осуществляется скрытым к бетонному основанию амфитеатра.
4. Отступления от проекта должны быть обязательно согласованы с авторами проекта.

						Шифр 01-06-2021-AP-ГЧ			
						Корректировка решений по благоустройству территории объекта, находящегося по адресу: г. Москва, ЖК Ботанический сад (этап 2).			
Изм.	Кол.уч.	Лист	№ док.	Подп.	Дата				
Разраб.	Костенко					Архитектурные решения	Стадия	Лист	Листов
Проверил	Репкина						П	3.15	
ГИП	Смирнов								
Н.контроль	Подоплелова					AMF4.3_T1.1. Стол тип 1.1	ООО "БАЗИС"		

Согласовано			
Инов. № подл.	Подп. и дата	Взам. инв. №	

# AMF4.3\_T1.2. Стол тип 1.2

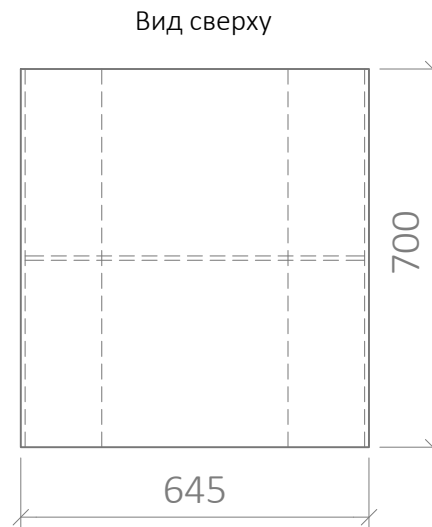
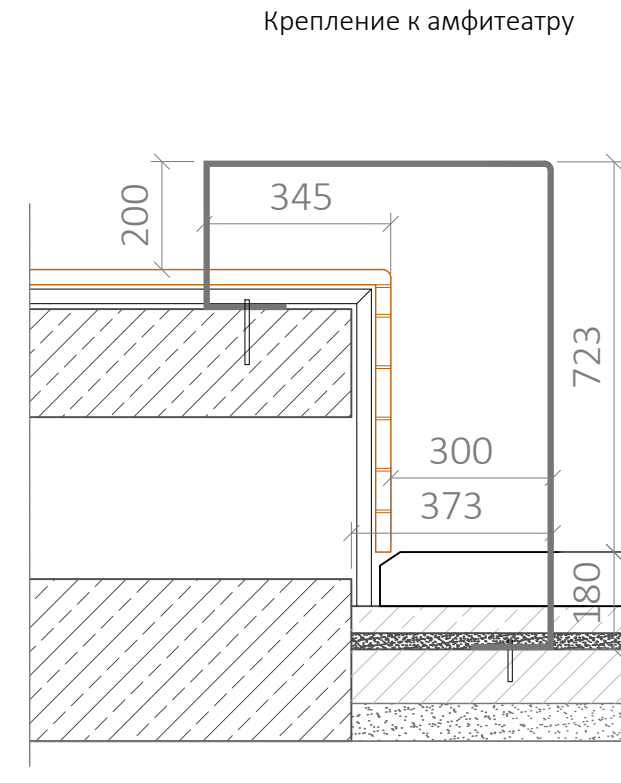
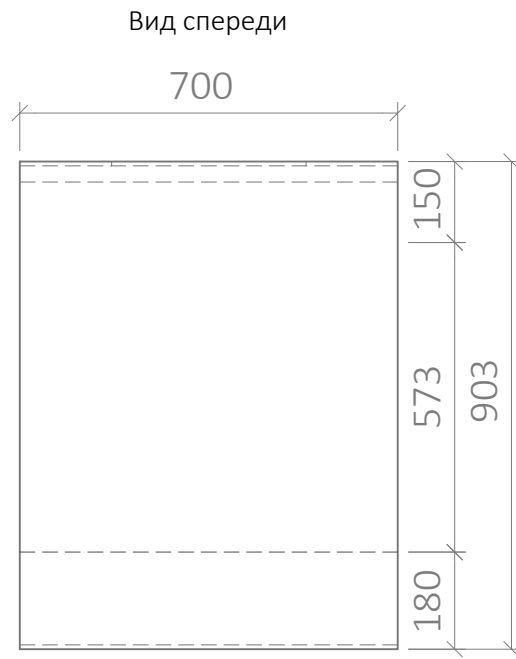
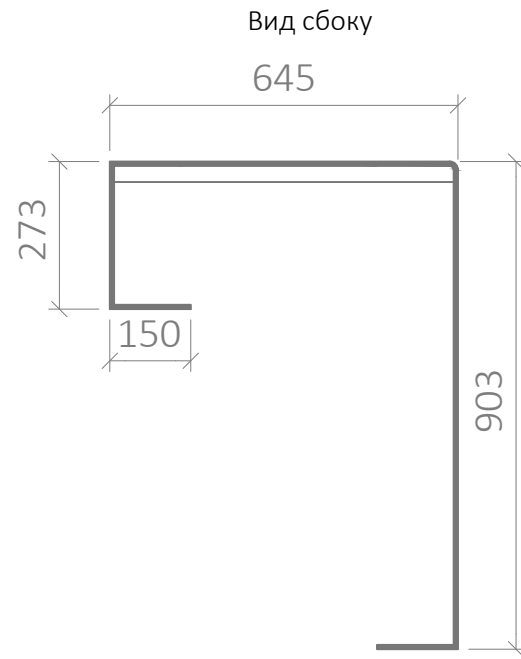

Аксонометрия

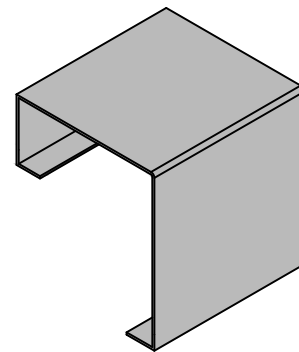

Спецификация элементов			
№ п/п	Наименование	Кол-во	Примечания
1	Стол из стального листа 8 мм	1.47 м <sup>2</sup>	Сталь листовая с порошковой окраской по RAL 7040
2	Анкер М10	4 шт.	Сталь оцинкованная

Спецификация элементов в проекте		
№ п/п	Наименование	Кол-во
1	AMF4.3_T1.2 Стол тип 1.2	1

**Примечания:**

1. Металлические элементы выполняются из стали листовой 430 толщиной 8\* мм (проверить расчетом) с защитой поверхности горячим цинкованием и порошковой окраской по RAL 7040
2. Уровень столешницы относительно поверхности лежака 150 мм.
3. Крепление стола осуществляется скрытым к бетонному основанию амфитеатра.
4. Отступления от проекта должны быть обязательно согласованы с авторами проекта.

						Шифр 01-06-2021-АР-ГЧ			
						Корректировка решений по благоустройству территории объекта, находящегося по адресу: г. Москва, ЖК Ботанический сад (этап 2).			
Изм.	Кол.уч.	Лист	№ док.	Подп.	Дата				
Разраб.	Костенко					Архитектурные решения	Стадия	Лист	Листов
Проверил	Репкина						П	3.16	
ГИП	Смирнов								
Н.контроль		Подоплелова				AMF4.3_T1.2. Стол тип 1.2	ООО "БАЗИС"		

Согласовано			
Взам. инв. №			
Подп. и дата			
Инв. № подл.			

# AMF4.3\_T2.1. Стол тип 2.1

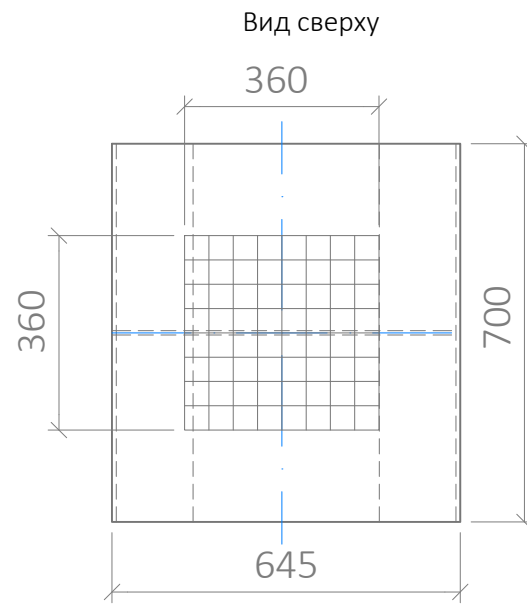
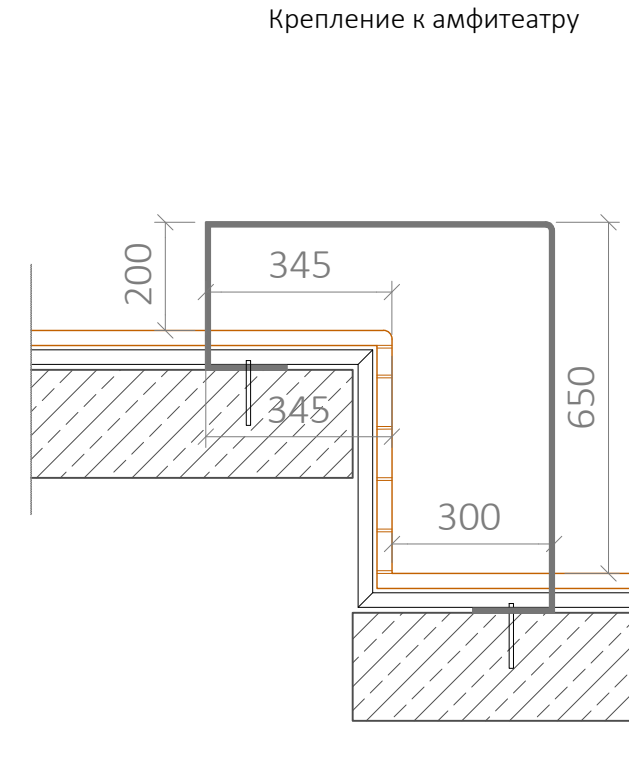
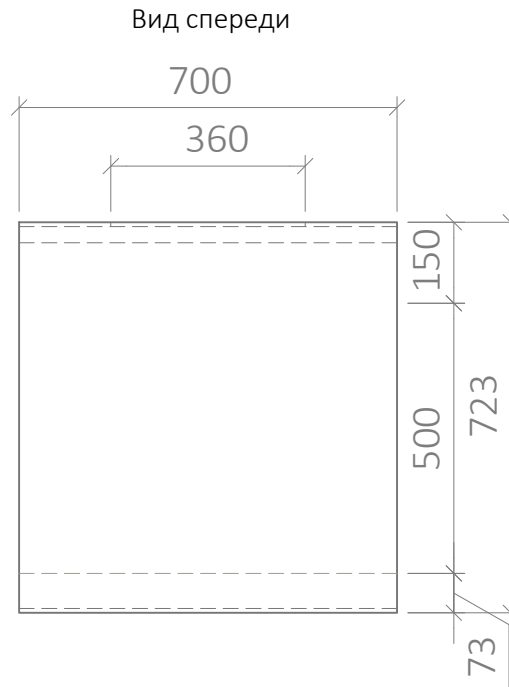
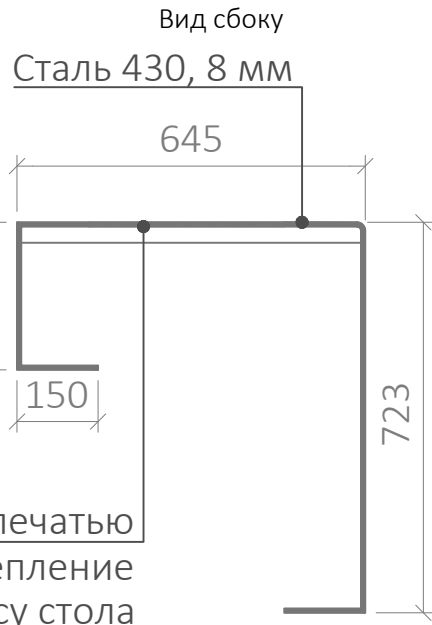

Аксонометрия

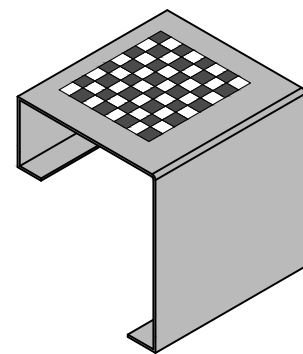

Спецификация элементов			
№ п/п	Наименование	Кол-во	Примечания
1	Стол из стального листа 8 мм	1.2 м <sup>2</sup>	Сталь листовая с порошковой окраской по RAL 7040
2	Игровое поле 360x360	0.13 м <sup>2</sup>	HPL-панель с печатью
3	Анкер M10	4 шт.	Сталь оцинкованная

Спецификация элементов в проекте		
№ п/п	Наименование	Кол-во
1	Стол тип 2.1	2

**Примечания:**

1. Металлические элементы выполняются из стали листовой 430 толщиной 8\* мм (проверить расчетом) с защитой поверхности горячим цинкованием и порошковой окраской по RAL 7040
2. Уровень столешницы относительно поверхности лежака 150 мм.
3. Крепление стола осуществляется скрытым к бетонному основанию амфитеатра.
4. Отступления от проекта должны быть обязательно согласованы с авторами проекта.

						Шифр 01-06-2021-АР-ГЧ			
						Корректировка решений по благоустройству территории объекта, находящегося по адресу: г. Москва, ЖК Ботанический сад (этап 2).			
Изм.	Кол.уч.	Лист	№ док.	Подп.	Дата	Архитектурные решения	Стадия	Лист	Листов
Разраб.		Костенко					П	3.17	
Проверил		Репкина							
ГИП		Смирнов							
Н.контроль		Подоплелова				AMF4.3_T2.1. Стол тип 2.1	ООО "БАЗИС"		

Согласовано			
Инов. № подл.	Подп. и дата	Взам. инв. №	



# AMF4.3\_T2.2. Стол тип 2.2

Вид сбоку

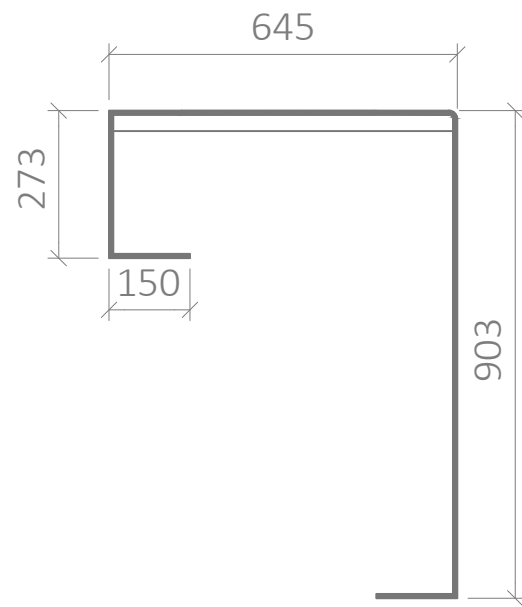

Вид спереди

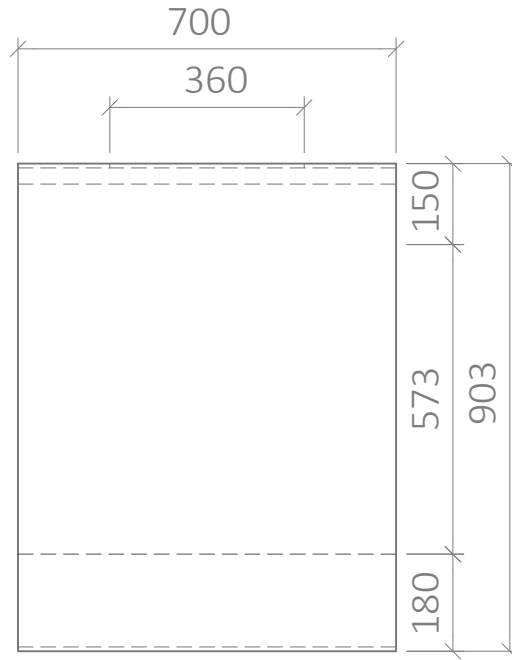

Крепление к амфитеатру

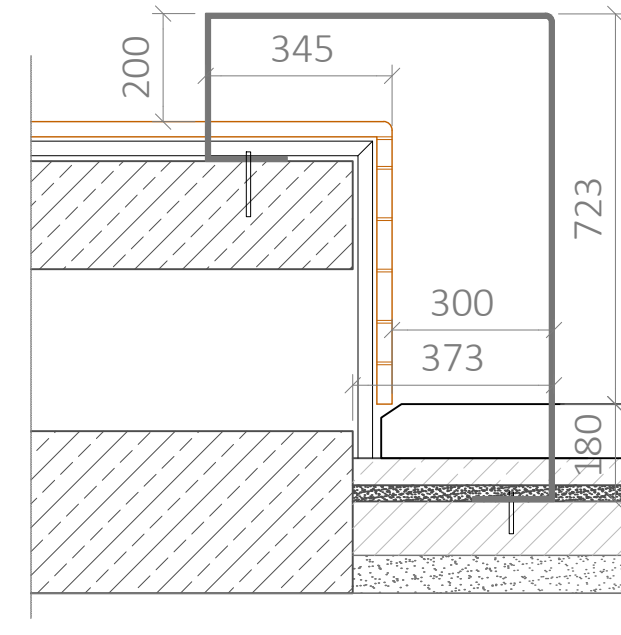

Вид сверху

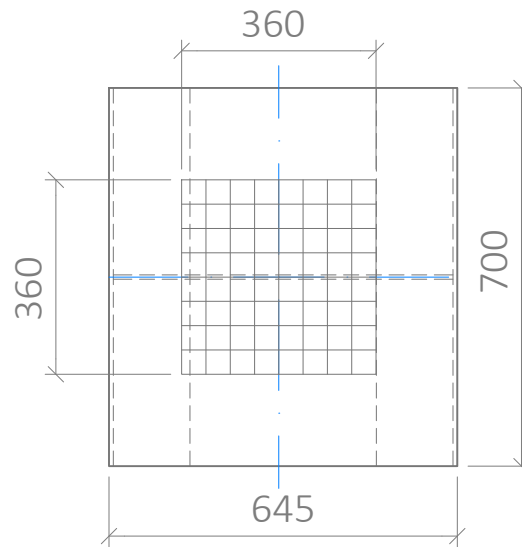

Аксонометрия

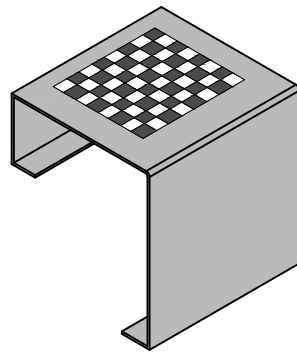

Спецификация элементов			
№ п/п	Наименование	Кол-во	Примечания
1	Стол из стального листа 8 мм	1.34 м <sup>2</sup>	Сталь листовая с порошковой окраской по RAL 7040
2	Игровое поле 360x360	0.13 м <sup>2</sup>	HPL-панель с печатью
3	Анкер M10	4 шт.	Сталь оцинкованная

Спецификация элементов в проекте		
№ п/п	Наименование	Кол-во
1	AMF4.3_T2.2 Стол тип 2.2	1

**Примечания:**

1. Металлические элементы выполняются из стали листовой 430 толщиной 8\* мм (проверить расчетом) с защитой поверхности горячим цинкованием и порошковой окраской по RAL 7040
2. Уровень столешницы относительно поверхности лежака 150 мм.
3. Крепление стола осуществляется скрытым к бетонному основанию амфитеатра.
4. Отступления от проекта должны быть обязательно согласованы с авторами проекта.

						Шифр 01-06-2021-АР-ГЧ			
						Корректировка решений по благоустройству территории объекта, находящегося по адресу: г. Москва, ЖК Ботанический сад (этап 2).			
Изм.	Кол.уч.	Лист	№ док.	Подп.	Дата	Архитектурные решения	Стадия	Лист	Листов
Разраб.		Костенко					п	3.18	
Проверил		Репкина							
ГИП		Смирнов							
						AMF4.3_T2.2 Стол тип 2.2	ООО "БАЗИС"		

Согласовано	
Взам. инв. №	
Подп. и дата	
Инв. № подл.	

# AMF4.3\_F1. Кадка тип 1

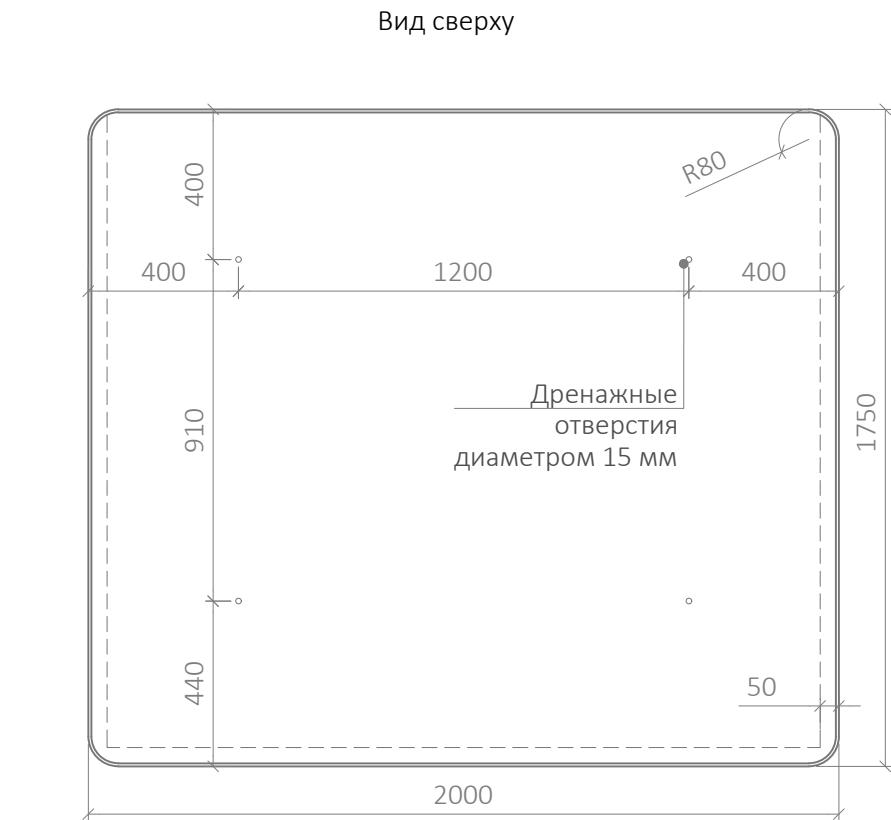
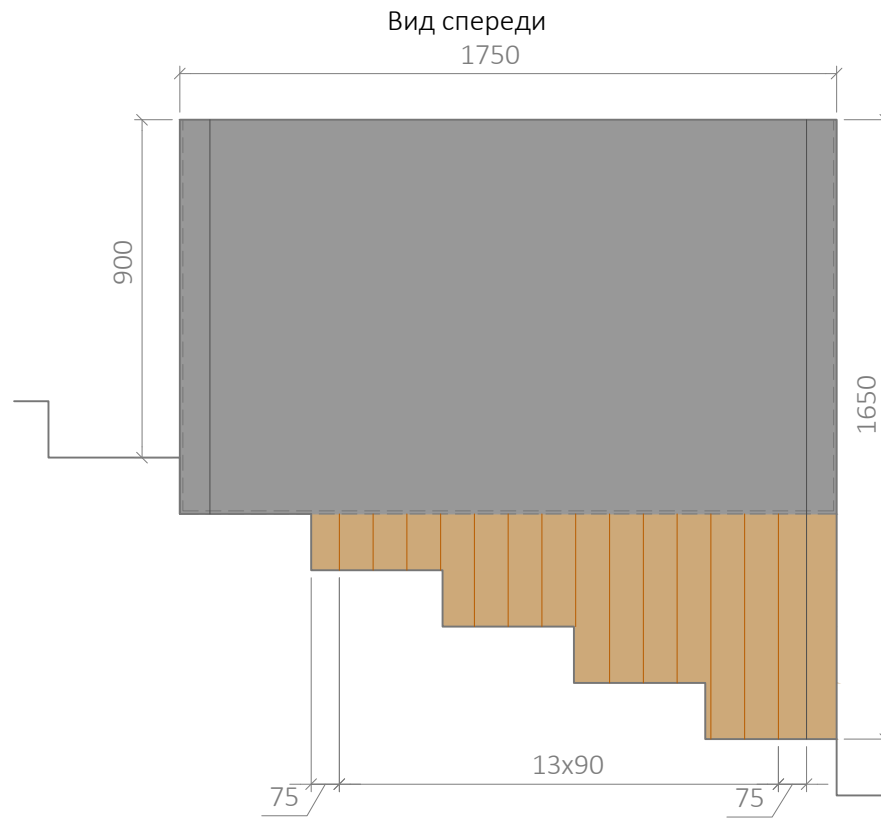
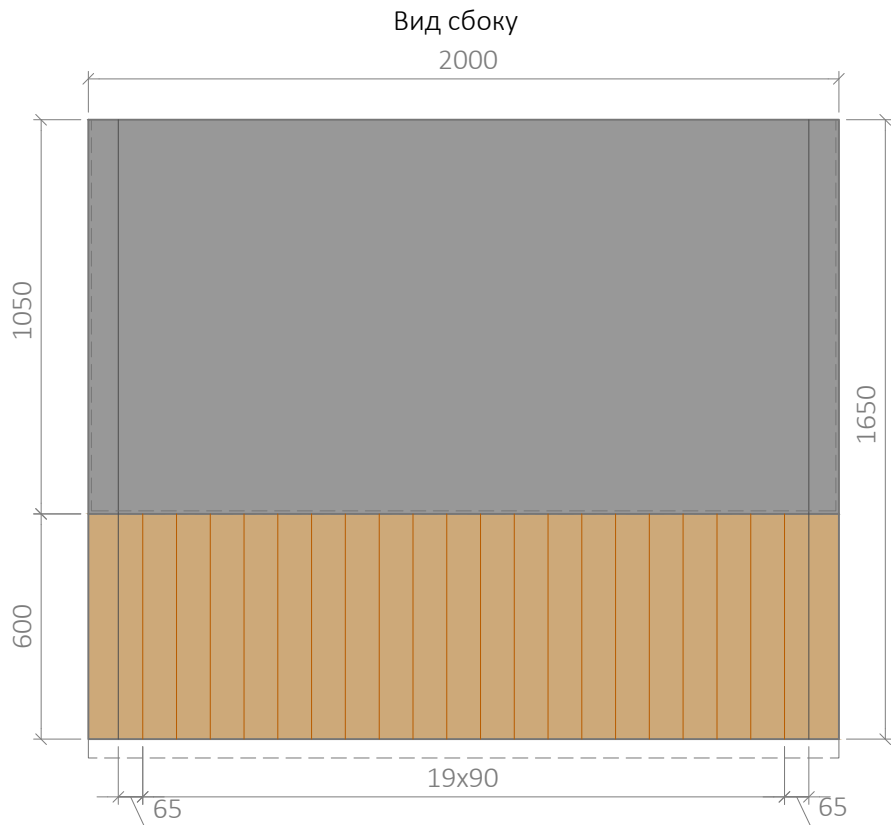

Спецификация элементов			
№ п/п	Наименование	Кол-во	Примечания
1	Обшивка листовой сталью 8мм	7.8 м <sup>2</sup>	Сталь листовая с порошковой окраской по RAL 7040
2	Обшивка брусками из лиственницы 90x40	3.46 м <sup>2</sup>	Лиственница сорта "Экстра" с покрытием маслом OSMO в 2 слоя
3	Каркас из стального проката 30x30	по расчету	Сталь оцинкованная

Утеплитель экструдированный пенополистирол  
 Гидроизоляция обмазочная битумно-полимерная  
 Противокорневая пленка, 2 слоя 0.8 мм  
 Дренажный водонакопительный элемент 25 мм  
 Фильтрующий материал - системный фильтр 1 мм  
 Субстрат

Слой мульчи  
 Субстрат  
 Фильтрующий материал - системный фильтр 1мм  
 Дренажный водонакопительный элемент  
 Влагонакопительный мат 5 мм  
 Утеплитель пенополистирол 100 мм  
 Противокорневая пленка, 2 слоя 0.8 мм  
 Гидроизоляция обмазочная битумно-полимерная

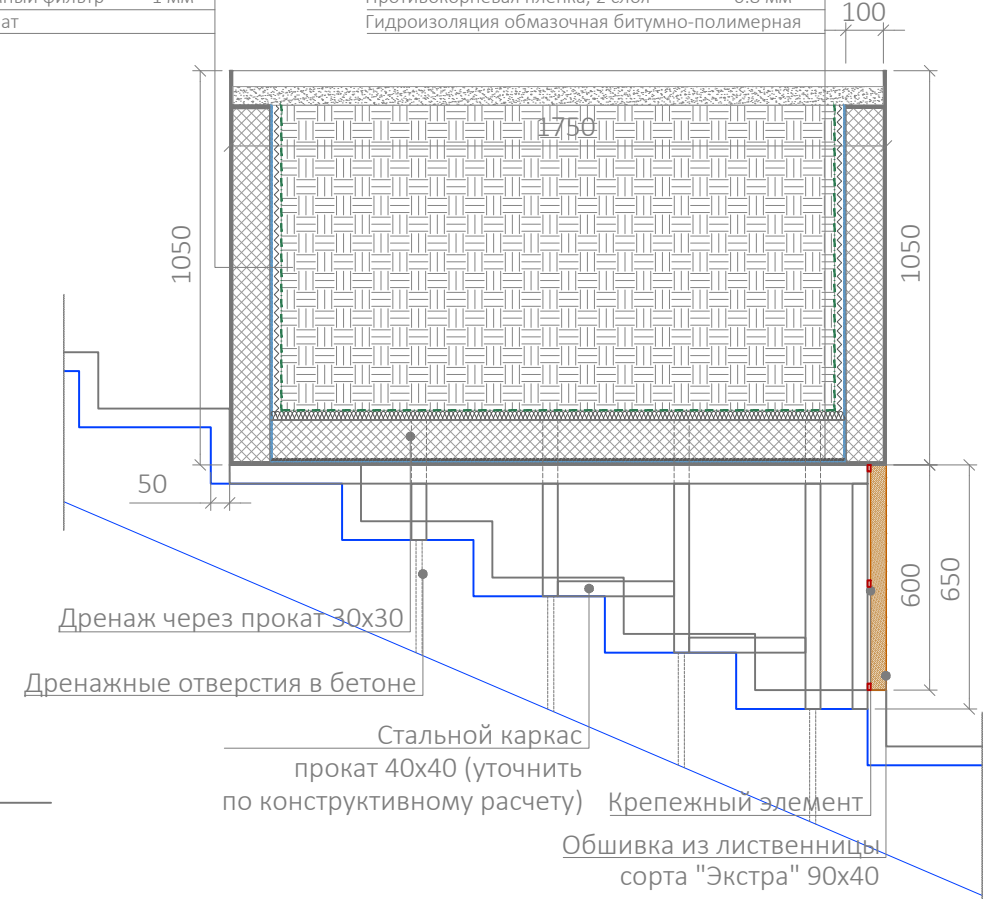

Спецификация элементов в проекте		
№ п/п	Наименование	Кол-во
1	AMF4.3_F41 Кадка 1	4

### Примечания:

1. Облицовка выполняется из стали листовой с защитой поверхности методом горячего цинкования порошковой окраской по RAL 7040.
2. В нижней части кадок выполняются дренажные отверстия диаметром 15 мм.
3. Обшивка каркаса выполняется из брусков лиственницы сорта "Экстра" 90x40 с покрытием маслом OSMO.
4. Несущий каркас выполняется из стального проката 30x30. Расчет каркаса выполняется производителем.
5. Все отступления от проекта обязательно должны быть согласованы с авторами

Изм.						Кол.уч.			Лист			№ док.			Подп.			Дата		
Шифр 01-06-2021-AP-ГЧ																				
Корректировка решений по благоустройству территории объекта, находящегося по адресу: г. Москва, ЖК Ботанический сад (этап 2).																				
Архитектурные решения												Стадия	Лист	Листов						
												П	3.19							
												ООО "БАЗИС"								
AMF4.3_F1. Кадка тип 1												ООО "БАЗИС"								

Согласовано

Взам. инв. №

Подп. и дата

Инв. № подл.

# AMF4.3\_F2. Кадка 2

Вид сверху

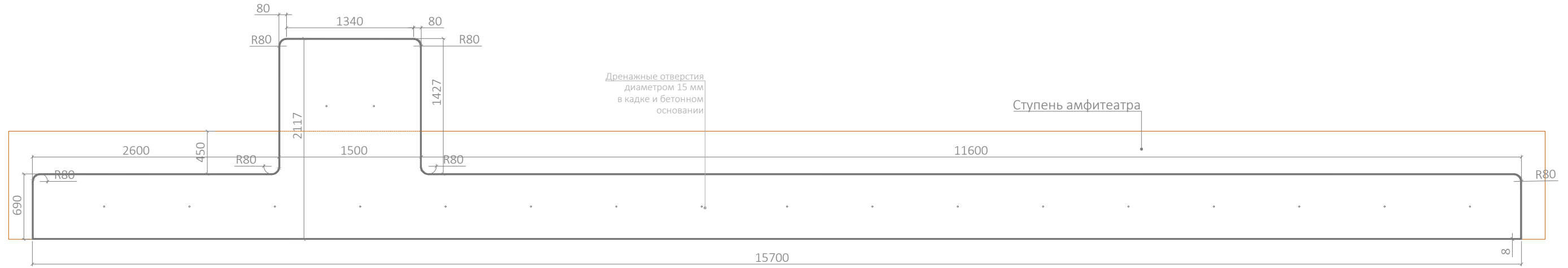

Разрез М 1:25

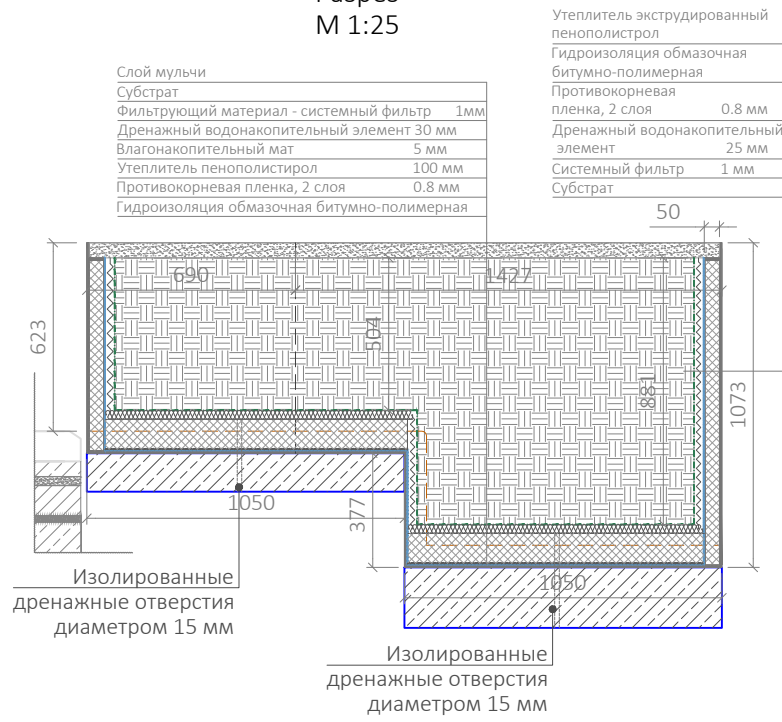

Фрагмент плана амфитеатра

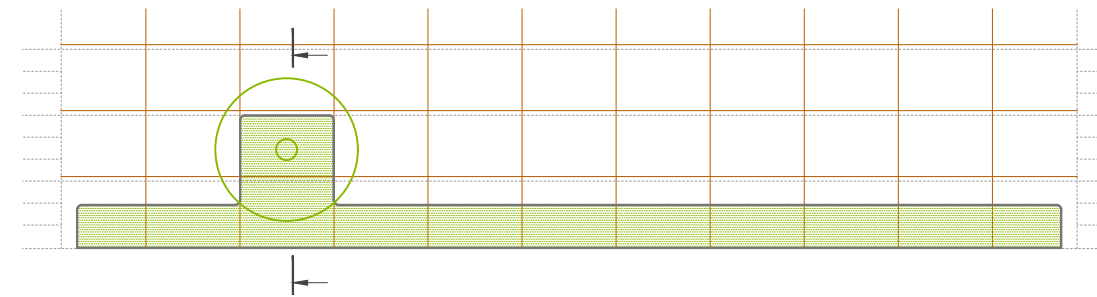

Аксонометрия

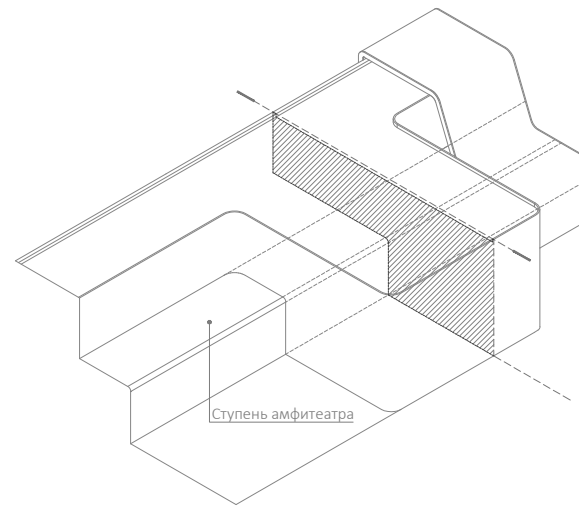

Вид сбоку

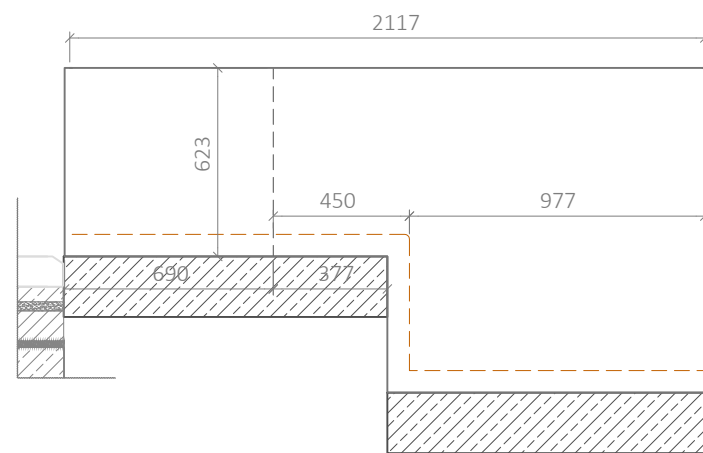

Спецификация элементов

№ п/п	Наименование	Кол-во	Примечания
1	Обшивка листовой сталью 8мм	36.81 м <sup>2</sup>	Сталь листовая с порошковой окраской по RAL 7040
2	Утеплитель	22.07 м <sup>2</sup>	Пенополистирол

Спецификация элементов в проекте

№ п/п	Наименование	Кол-во
1	AMF4.3_F2 Кадка 2	1

Примечания:

1. Металлические элементы выполняются из стали листовой 430 толщиной 5 мм с защитой поверхности горячим цинкованием и порошковой окраской по RAL 7040.
2. В нижней части кадок выполняются дренажные отверстия диаметром 15 мм.
3. Отступления от проекта должны быть обязательно согласованы с авторами проекта.

Шифр 01-06-2021-АР-ГЧ

Корректировка решений по благоустройству территории объекта, находящегося по адресу: г. Москва, ЖК Ботанический сад (этап 2).

Изм.	Кол.уч.	Лист	№ док.	Подп.	Дата	Архитектурные решения	Стадия	Лист	Листов
Разраб.		Костенко					П	П	3.20
Проверил		Репкина							
ГИП		Смирнов							
Н.контроль		Подоплелова				AMF4.3_F2. Кадка 2	ООО "БАЗИС"		

Согласовано

Взам. инв. №

Подп. и дата

Инв. № подл.

# AMF4.3\_F3. Кадка 3

Вид сверху

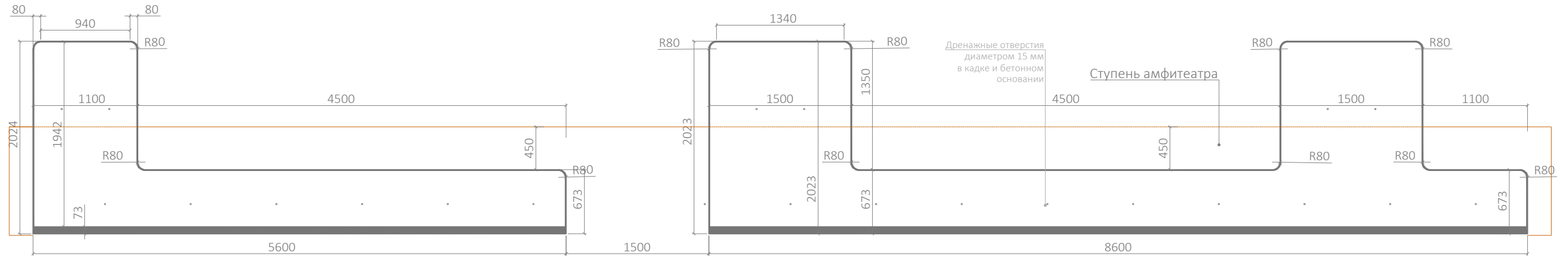

Разрез М 1:25

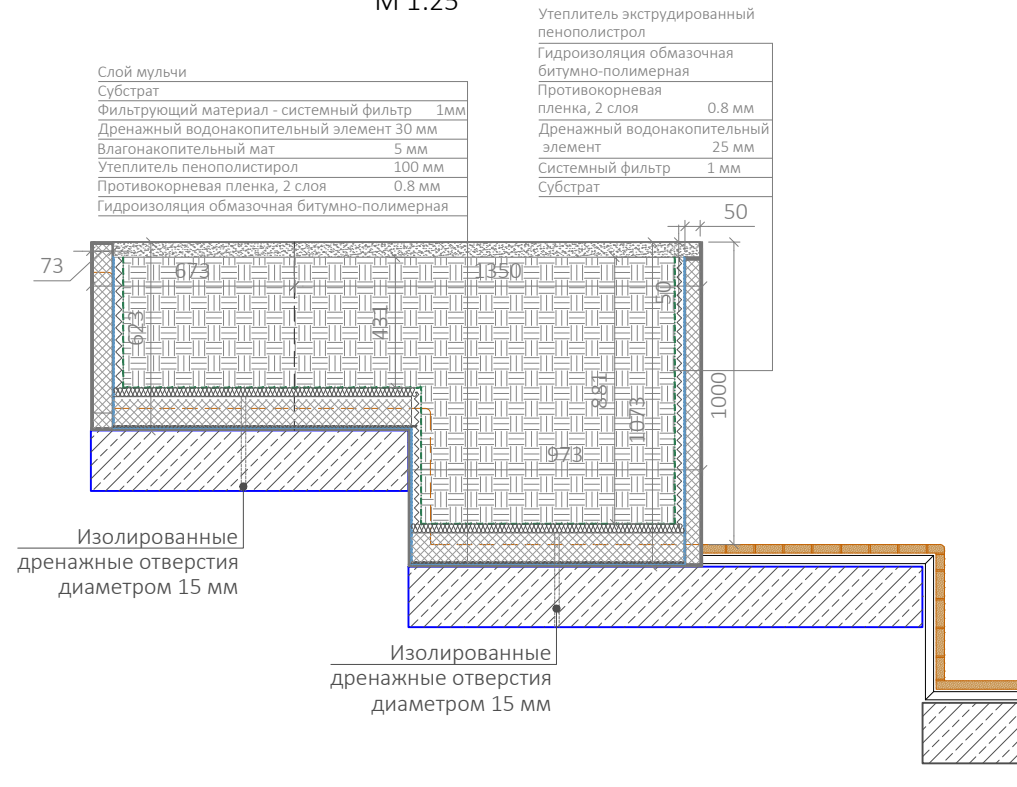

Фрагмент плана амфитеатра

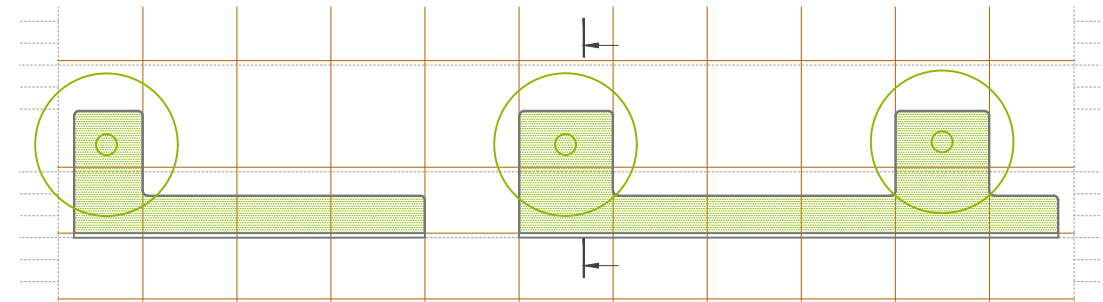

Спецификация элементов

№ п/п	Наименование	Кол-во	Примечания
1	Обшивка листовой сталью 8мм	43.41 м <sup>2</sup>	Сталь листовая с порошковой окраской по RAL 7040
2	Утеплитель	26.42 м <sup>2</sup>	Пенополистирол

Спецификация элементов в проекте

№ п/п	Наименование	Кол-во
1	AMF4.3_F43. Кадка 3	1

Примечания:

1. Металлические элементы выполняются из стали листовой 430 толщиной 5 мм с защитой поверхности горячим цинкованием и порошковой окраской по RAL 7040.
2. В нижней части кадок выполняются дренажные отверстия диаметром 15 мм.
3. Отступления от проекта должны быть обязательно согласованы с авторами проекта.

Вид сбоку

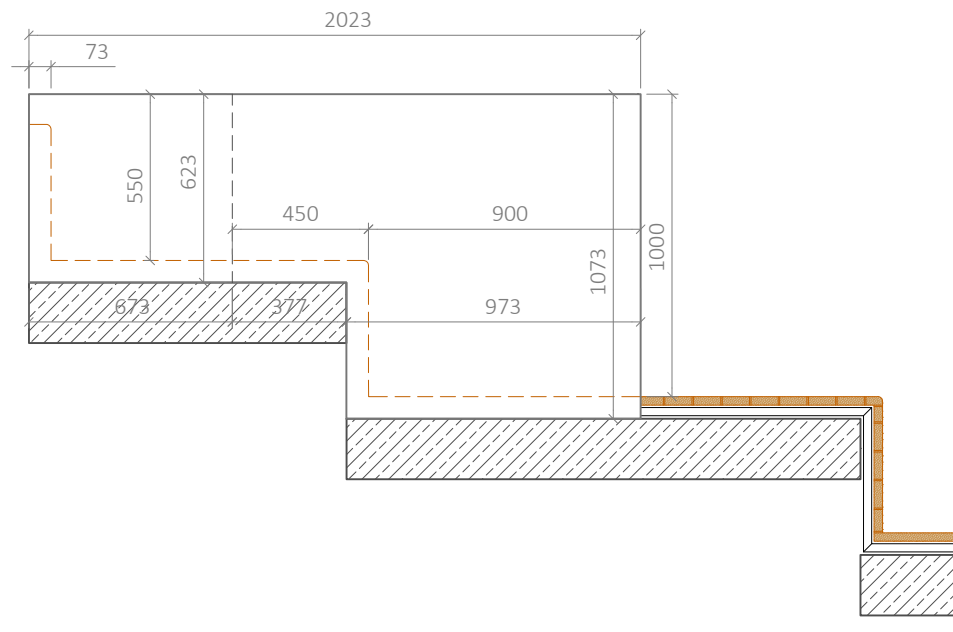

Согласовано	
Взам. инв. №	
Подп. и дата	
Инв. № подл.	

Шифр 01-06-2021-АР-ГЧ

Корректировка решений по благоустройству территории объекта, находящегося по адресу: г. Москва, ЖК Ботанический сад (этап 2).

Изм.	Кол.уч.	Лист	№ док.	Подп.	Дата	Архитектурные решения	Стадия	Лист	Листов
Разраб.		Костенко					П	П	3.21
Проверил		Репкина							
ГИП		Смирнов							
Н.контроль		Подоплелова				AMF4.3_F3. Кадка 3	ООО "БАЗИС"		

# AMF4.3\_F4. Кадка 4

Вид сверху

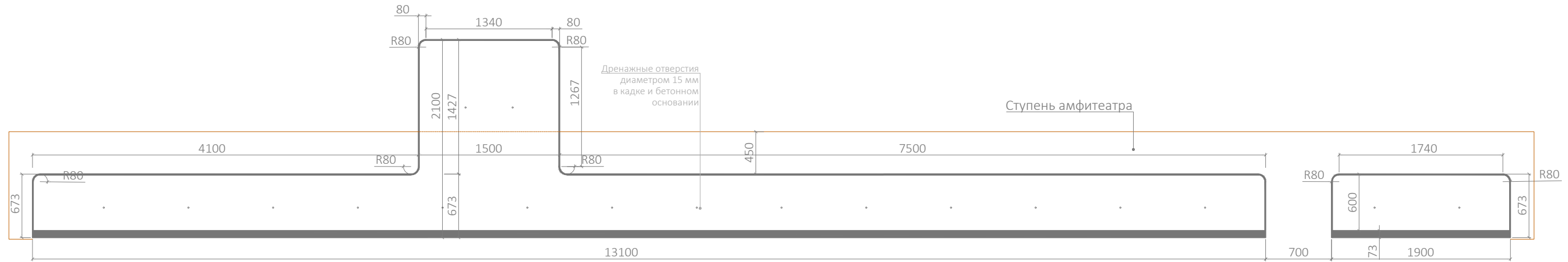

Разрез М 1:25

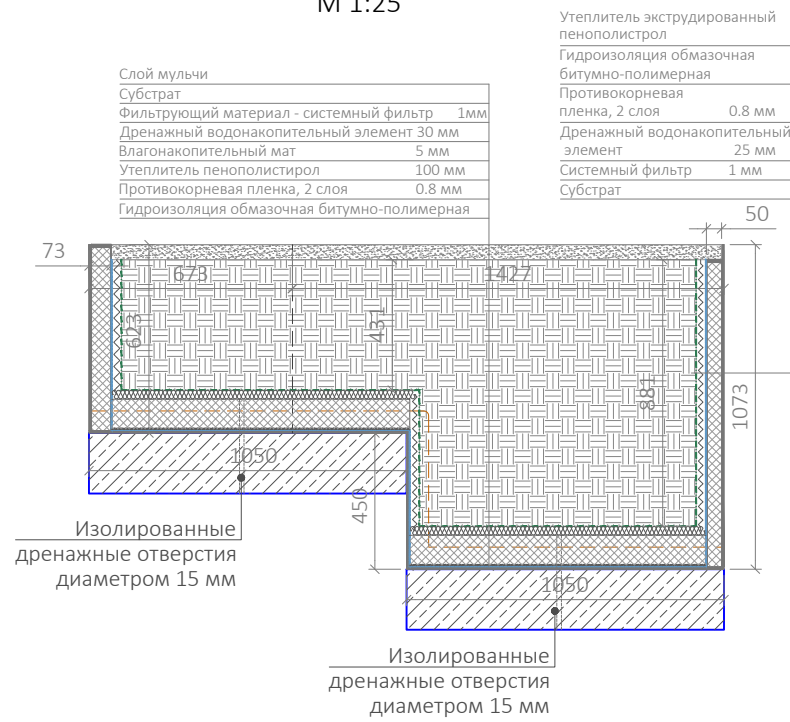

Вид сбоку

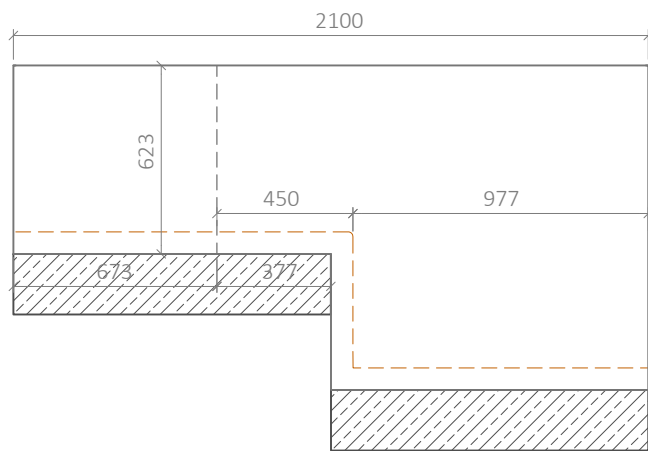

Фрагмент плана амфитеатра

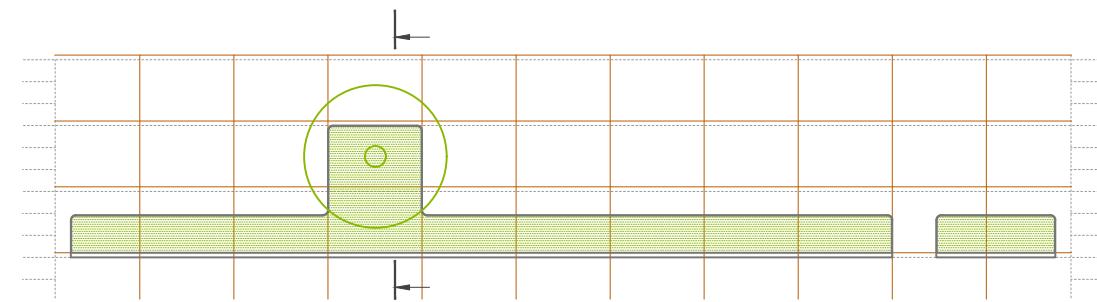

Спецификация элементов

№ п/п	Наименование	Кол-во	Примечания
1	Обшивка листовой сталью 8мм	36.1 м <sup>2</sup>	Сталь листовая с порошковой окраской по RAL 7040
2	Утеплитель	22.16 м <sup>2</sup>	Пенополистирол

Спецификация элементов в проекте

№ п/п	Наименование	Кол-во
1	AMF4.3_F4. Кадка 4	1

**Примечания:**

1. Металлические элементы выполняются из стали листовой 430 толщиной 5 мм с защитой поверхности горячим цинкованием и порошковой окраской по RAL 7040.
2. В нижней части кадок выполняются дренажные отверстия диаметром 15 мм.
3. Отступления от проекта должны быть обязательно согласованы с авторами проекта.

Шифр 01-06-2021-АР-ГЧ

Корректировка решений по благоустройству территории объекта, находящегося по адресу: г. Москва, ЖК Ботанический сад (этап 2).

Изм.	Кол.уч.	Лист	№ док.	Подп.	Дата	Архитектурные решения	Стадия	Лист	Листов
							П	3.22	
Разраб.		Костенко				AMF4.3_F4. Кадка 4	ООО "БАЗИС"		
Проверил		Репкина							
ГИП		Смирнов							
Н.контроль		Подоплелова							

Согласовано

Взам. инв. №

Подп. и дата

Инв. № подл.



# AMF4.3\_F5. Кадка 5

Вид сверху

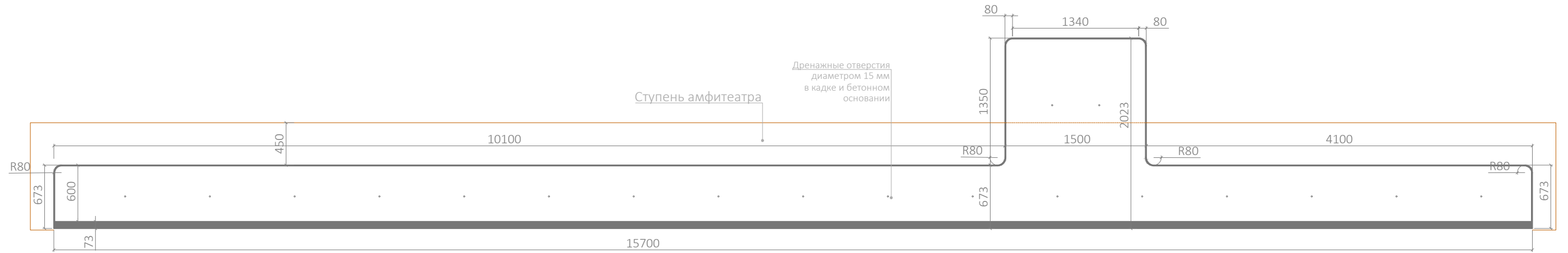

Разрез М 1:25

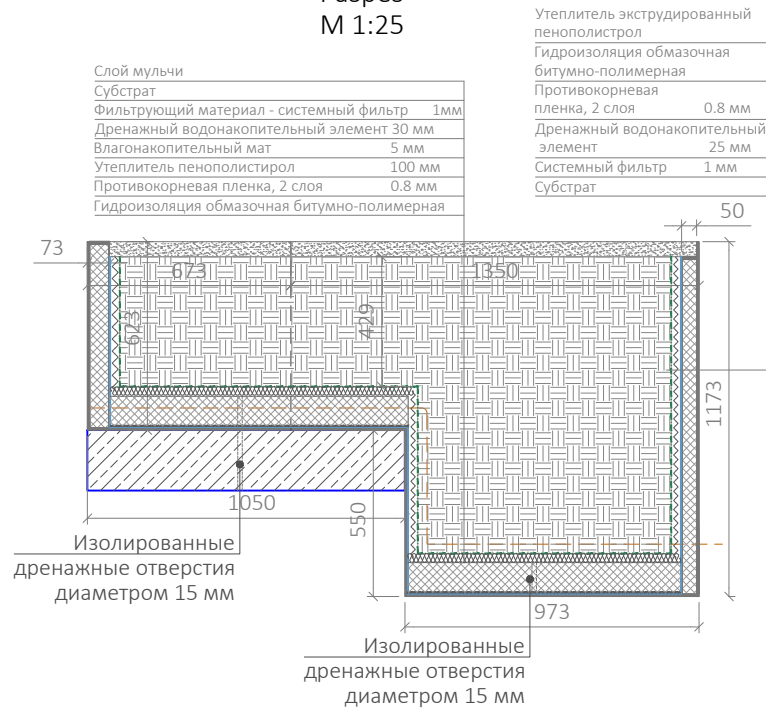

Вид сбоку

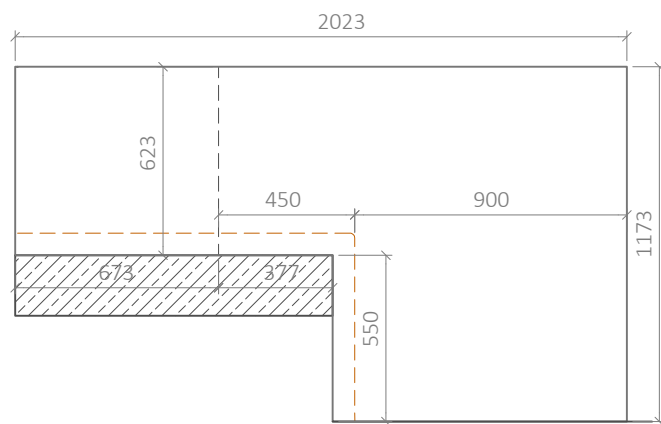

Фрагмент плана амфитеатра

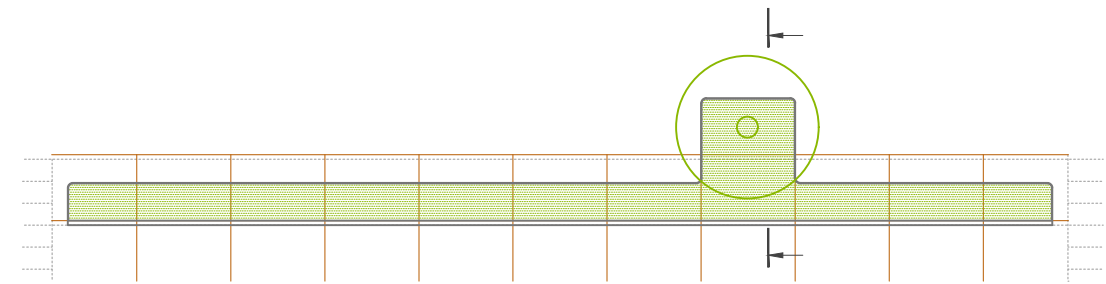

Спецификация элементов

№ п/п	Наименование	Кол-во	Примечания
1	Обшивка листовой сталью 8мм	36.83 м <sup>2</sup>	Сталь листовая с порошковой окраской по RAL 7040
2	Утеплитель	22.47 м <sup>2</sup>	Пенополистирол

Спецификация элементов в проекте

№ п/п	Наименование	Кол-во
1	AMF4.3_F5. Кадка 5	1

Примечания:

1. Металлические элементы выполняются из стали листовой 430 толщиной 5 мм с защитой поверхности горячим цинкованием и порошковой окраской по RAL 7040.
2. В нижней части кадок выполняются дренажные отверстия диаметром 15 мм.
3. Отступления от проекта должны быть обязательно согласованы с авторами проекта.

Шифр 01-06-2021-АР-ГЧ

Корректировка решений по благоустройству территории объекта, находящегося по адресу: г. Москва, ЖК Ботанический сад (этап 2).

Изм.	Кол.уч.	Лист	№ док.	Подп.	Дата	Архитектурные решения	Стадия	Лист	Листов
Разраб.		Костенко					П	П	3.23
Проверил		Репкина							
ГИП		Смирнов							
Н.контроль		Подоплелова				AMF4.3_F5. Кадка 5	ООО "БАЗИС"		

Согласовано			
Инов. № подл.	Подп. и дата	Взам. инв. №	

# FP1 Кадка 6м

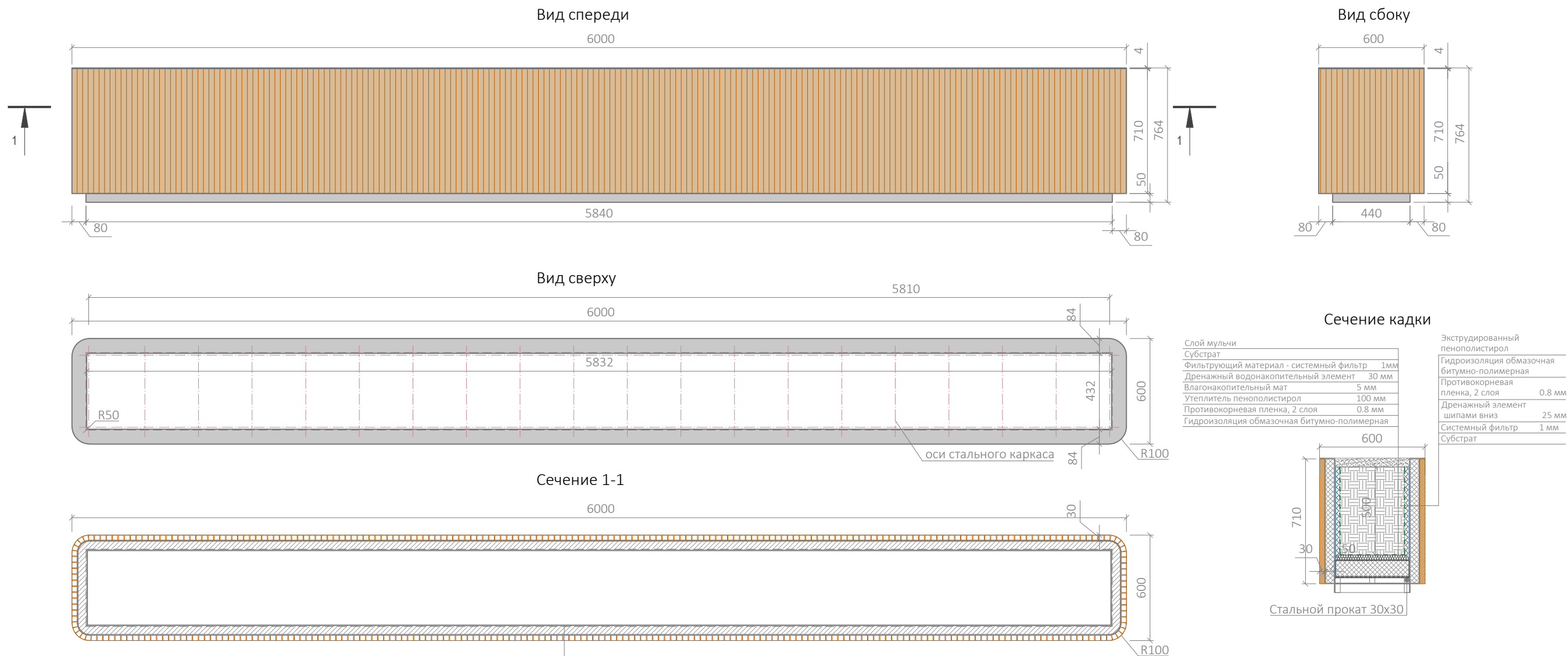

бруски 30x30 из лиственницы сорта "Экстра"
сталь листовая с порошковой окраской
утеплитель 50 мм
сталь листовая с порошковой окраской

Спецификация элементов			
№ п/п	Наименование	Кол-во	Примечания
1	Обшивка листовой сталью 8мм	20.7 м <sup>2</sup>	Сталь листовая с порошковой окраской по RAL 7040
2	Обшивка брусками из лиственницы 90x40x760	383 шт.	Лиственница сорта "Экстра" с покрытием маслом OSMO в 2 слоя
3	Каркас из стального проката 30x30	по расчету	Сталь оцинкованная
4	Утеплитель 50 мм	7.68 м <sup>2</sup>	Пенополистирол

Спецификация элементов в проекте		
№ п/п	Наименование	Кол-во
1	FP1 Кадка 6м	8

## Примечания:

1. Металлические элементы выполняются из стали листовой 430 толщиной 2 мм с защитой поверхности горячим цинкованием и порошковой окраской по RAL 7040.
2. Обшивка выполняется из брусков 30x30 из лиственницы сорта "Экстра" с покрытием маслом OSMO в 2 слоя. Зазор между брусками 3-4 мм.
3. Внутренняя емкость выполняется из стали листовой с защитой поверхности горячим цинкованием и порошковой окраской по RAL 7040.
4. Обязателен уклон дна кадки 2-3%, а также выполнение дренажных отверстий в нижней части кадки. Расчет выполняется производителем.
5. Расчет несущей каркасной системы выполняется производителем.
6. Отступления от проекта должны быть обязательно согласованы с авторами проекта.

						Шифр 01-06-2021-AP-ГЧ		
						Корректировка решений по благоустройству территории объекта, находящегося по адресу: г. Москва, ЖК Ботанический сад (этап 2).		
Изм.	Кол.уч.	Лист	№ док.	Подп.	Дата			
Разраб.		Костенко				Архитектурные решения		
Проверил		Репкина						
ГИП		Смирнов						
Н.контроль		Подоплелова				FP1 Кадка 6м		
						Стадия	Лист	Листов
						П	43	

Согласовано		
Взам. инв. №		
Подп. и дата		
Инв. № подл.		

# FP1 Кадка 6м

Вид спереди

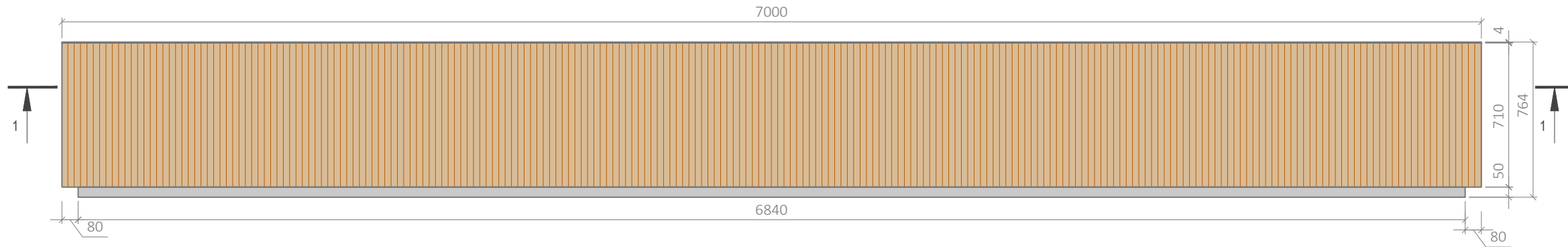

Вид сбоку

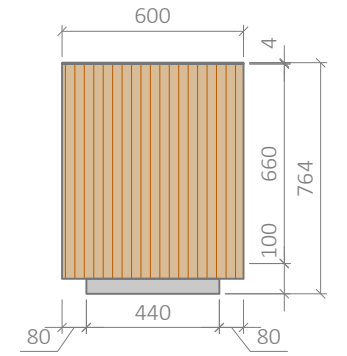

Вид сверху

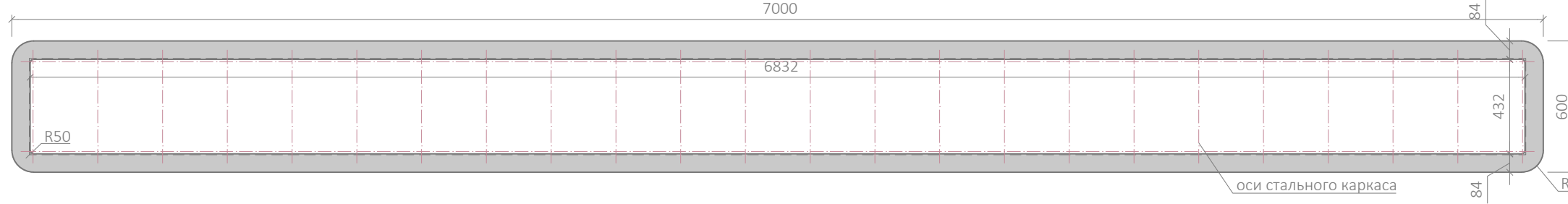

Сечение кадки

Слой мульчи		Экструдированный пенополистирол
Субстрат		Гидроизоляция обмазочная битумно-полимерная
Фильтрующий материал - системный фильтр	1мм	Противокорневая пленка, 2 слоя
Дренажный водонакопительный элемент	30 мм	Противокорневая пленка, 2 слоя
Влагонакопительный мат	5 мм	Дренажный элемент шипами вниз
Утеплитель пенополистирол	100 мм	Системный фильтр
Противокорневая пленка, 2 слоя	0.8 мм	Субстрат
Гидроизоляция обмазочная битумно-полимерная		

Сечение 1-1

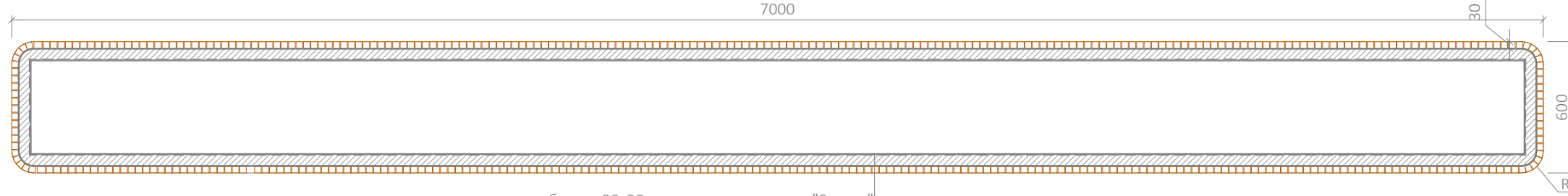

бруски 30x30 из лиственницы сорта "Экстра"  
 сталь листовая с порошковой окраской  
 утеплитель 50 мм  
 сталь листовая с порошковой окраской



**Примечания:**

1. Металлические элементы выполняются из стали листовой 430 толщиной 2 мм с защитой поверхности горячим цинкованием и порошковой окраской по RAL 7040.
2. Обшивка выполняется из брусков 30x30 из лиственницы сорта "Экстра" с покрытием маслом OSMO в 2 слоя. Зазор между брусками 3-4 мм.
3. Внутренняя емкость выполняется из стали листовой с защитой поверхности горячим цинкованием и порошковой окраской по RAL 7040.
4. Обязателен уклон дна кадки 2-3%, а также выполнение дренажных отверстий в нижней части кадки. Расчет выполняется производителем.
5. Расчет несущей каркасной системы выполняется производителем.
6. Отступления от проекта должны быть обязательно согласованы с авторами проекта.

Согласовано  
Взам. инв. №  
Подп. и дата  
Инв. № подл.

Спецификация элементов			
№ п/п	Наименование	Кол-во	Примечания
1	Обшивка листовой сталью 8мм	24.6 м <sup>2</sup>	Сталь листовая с порошковой окраской по RAL 7040
2	Обшивка брусками из лиственницы 90x40x760	440 шт.	Лиственница сорта "Экстра" с покрытием маслом OSMO в 2 слоя
3	Каркас из стального проката 30x30	по расчету	Сталь оцинкованная
4	Утеплитель 50 мм	9.24 м <sup>2</sup>	Пенополистирол

Спецификация элементов в проекте		
№ п/п	Наименование	Кол-во
1	FP2 Кадка 7м	5

						Шифр 01-06-2021-АР-ГЧ			
						Корректировка решений по благоустройству территории объекта, находящегося по адресу: г. Москва, ЖК Ботанический сад (этап 2).			
Изм.	Кол.уч.	Лист	№ док.	Подп.	Дата	Архитектурные решения	Стадия	Лист	Листов
Разраб.		Костенко					П	44	
Проверил		Репкина							
ГИП		Смирнов							
Н.контроль		Подоплелова				FP1 Кадка 6м	ООО "БАЗИС"		

# FP3 Кадка 10.6м

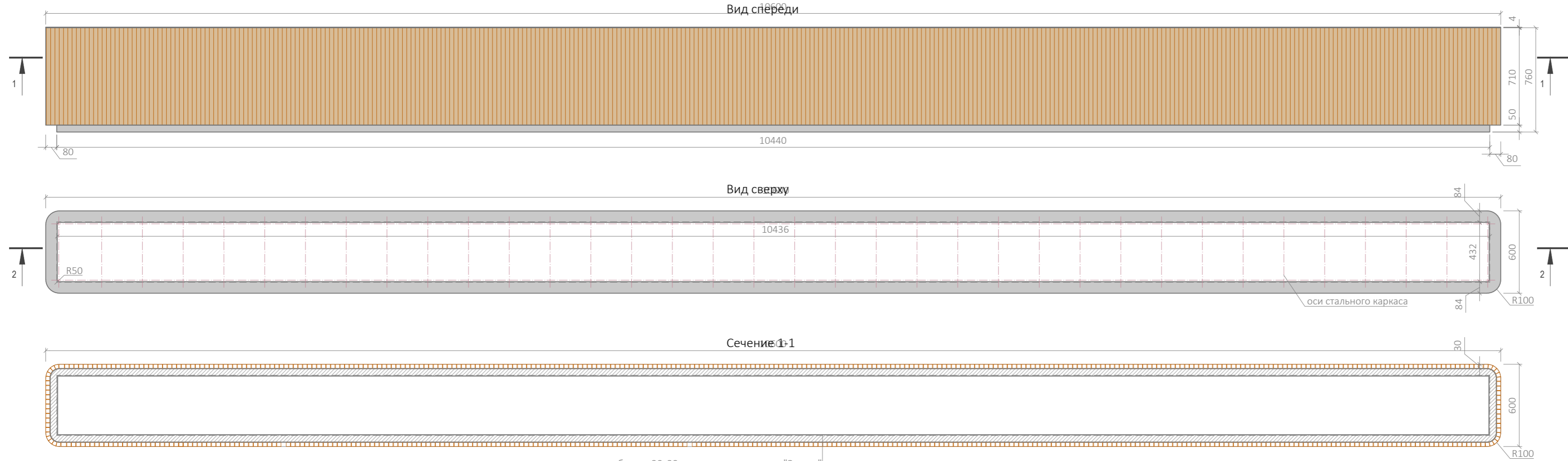

бруски 30x30 из лиственницы сорта "Экстра"  
 сталь листовая с порошковой окраской  
 утеплитель 50 мм  
 сталь листовая с порошковой окраской

Сечение кадки

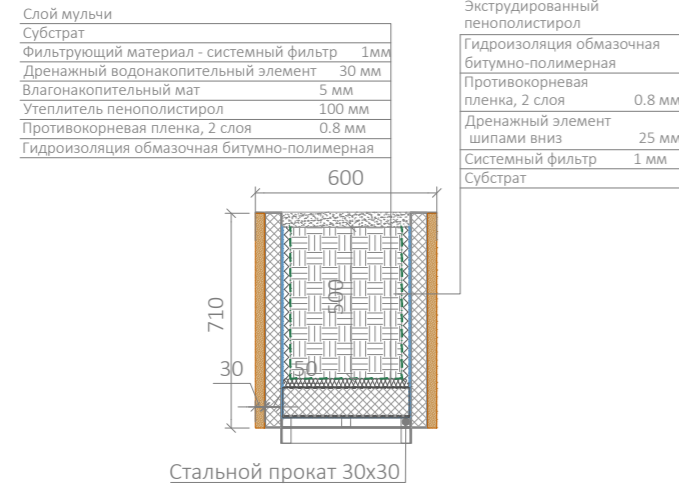

Спецификация элементов			
№ п/п	Наименование	Кол-во	Примечания
1	Обшивка листовой сталью 8мм	25.9 м <sup>2</sup>	Сталь листовая с порошковой окраской по RAL 7040
2	Обшивка брусками из лиственницы 90x40x760	652 шт.	Лиственница сорта "Экстра" с покрытием маслом OSMO в 2 слоя
3	Каркас из стального проката 30x30	по расчету	Сталь оцинкованная
4	Утеплитель 50 мм	13.2 м <sup>2</sup>	Пенополистирол

Спецификация элементов в проекте		
№ п/п	Наименование	Кол-во
1	FP3 Кадка 10.6м	1

### Примечания:

1. Металлические элементы выполняются из стали листовой 430 толщиной 2 мм с защитой поверхности горячим цинкованием и порошковой окраской по RAL 7040.
2. Обшивка выполняется из брусков 30x30 из лиственницы сорта "Экстра" с покрытием маслом OSMO в 2 слоя. Зазор между брусками 3-4 мм.
3. Внутренняя емкость выполняется из стали листовой с защитой поверхности горячим цинкованием и порошковой окраской по RAL 7040.
4. Обязателен уклон дна кадки 2-3%, а также выполнение дренажных отверстий в нижней части кадки. Расчет выполняется производителем.
5. Расчет несущей каркасной системы выполняется производителем.
6. Отступления от проекта должны быть обязательно согласованы с авторами проекта.

						Шифр 01-06-2021-AP-ГЧ			
						Корректировка решений по благоустройству территории объекта, находящегося по адресу: г. Москва, ЖК Ботанический сад (этап 2).			
Изм.	Кол.уч.	Лист	№ док.	Подп.	Дата	Архитектурные решения	Стадия	Лист	Листов
Разраб.		Костенко					П	45	
Проверил		Репкина							
ГИП		Смирнов				FP3 Кадка 10.6м	ООО "БАЗИС"		
Н.контроль		Подоплелова							

Согласовано

Взам. инв. №

Подп. и дата

Инв. № подл.

# Разметка спортивной площадки

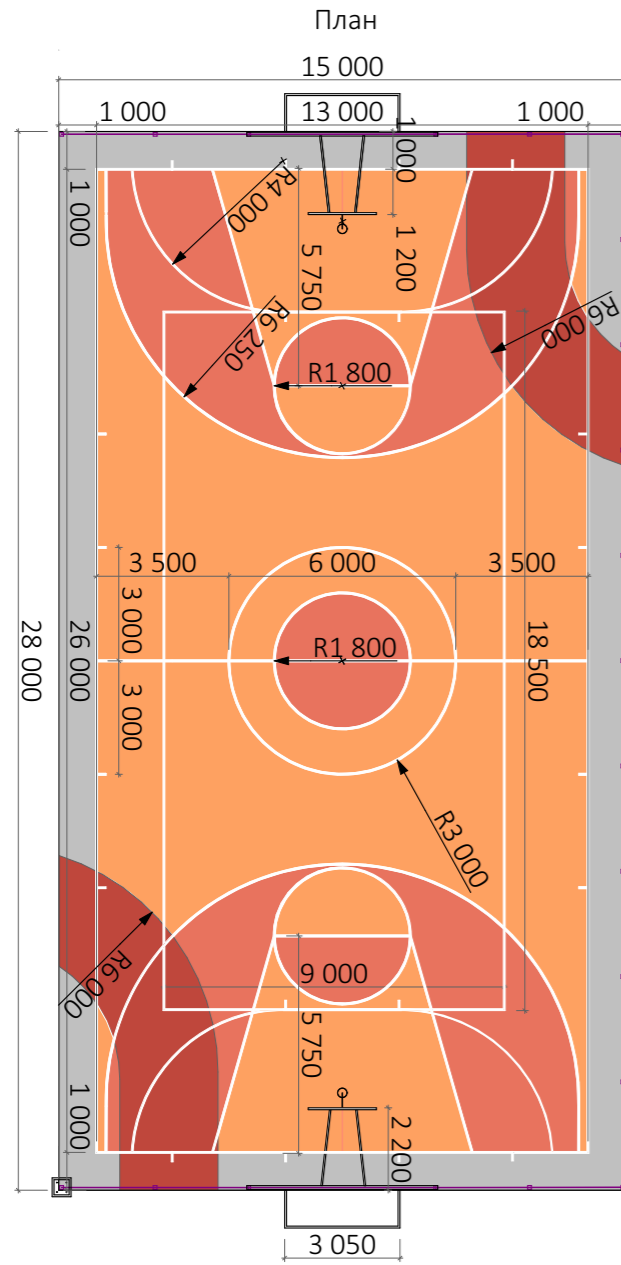

Общий вид



Схема разметки



- - поле для мини-футбола
- - поле для баскетбола
- - поле для волейбола

Выдвижные ворота

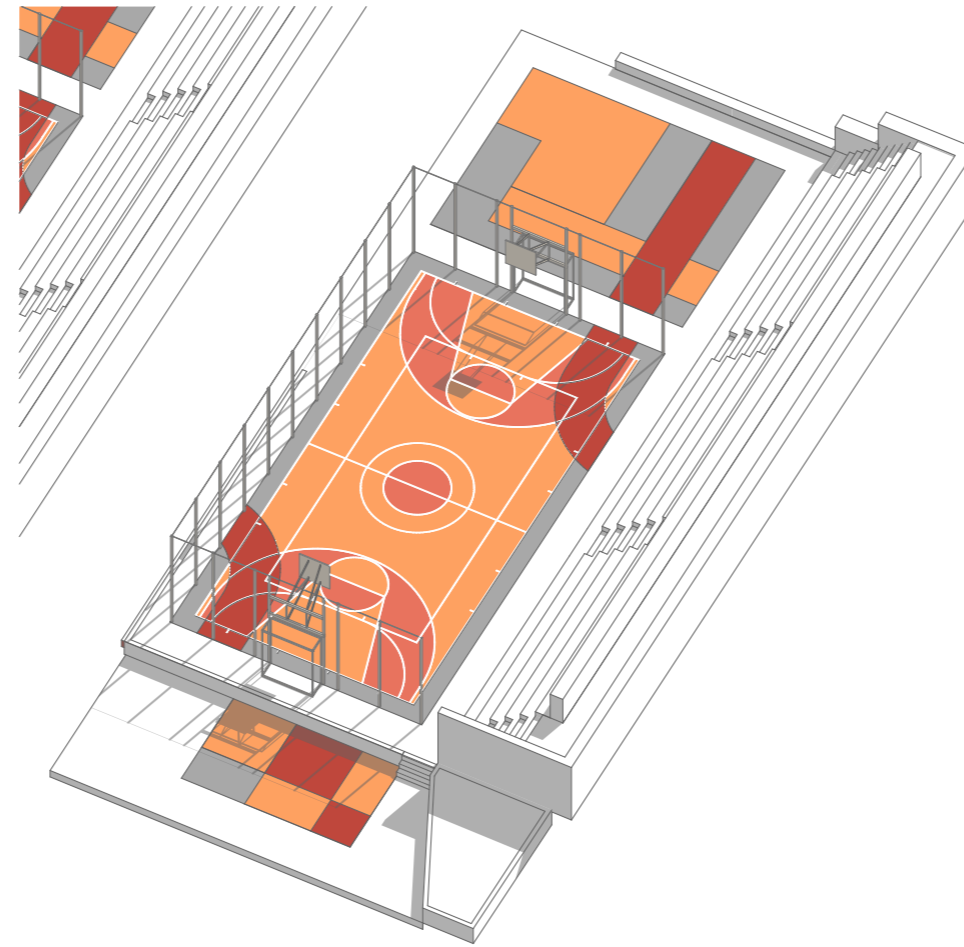
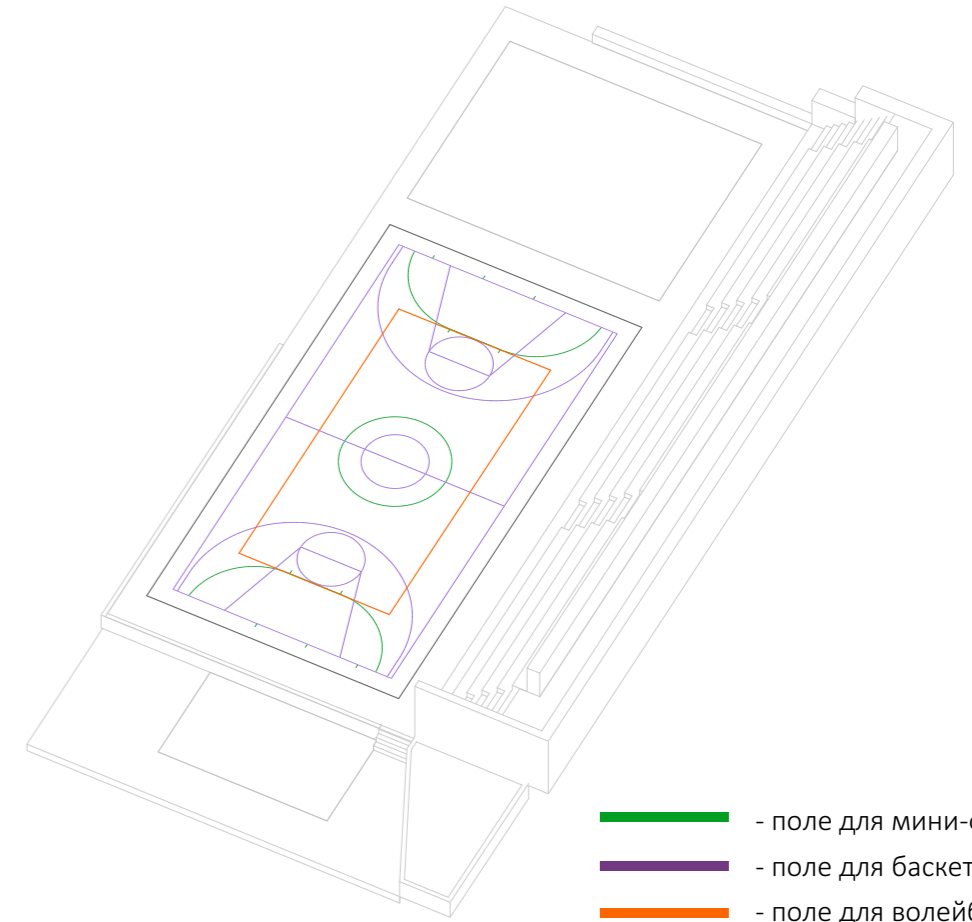
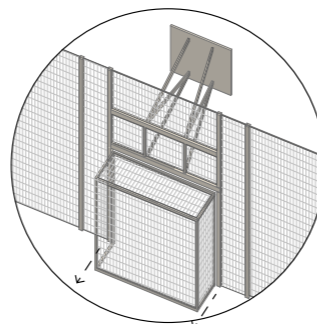
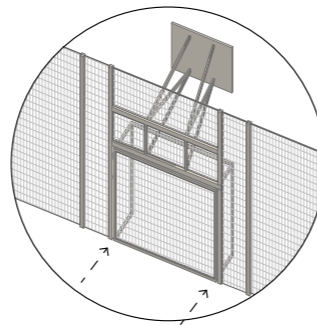

Условные обозначения:  
1- Выдвижные ворота для мини футбола.  
2- Баскетбольный щит.

Цветовое решение:

- - цвет бежевый (sandy)
- - цвет красный MIX (brik red 50%, sandy 50%)
- - цвет терракот (brik red)
- - цвет серый MIX (gray 70%, white 30%)

Примечания:

1. Металлически элементы-сталь с покрытием цинкованным грунтом (горячим способом) 80ммк и порошковой окраской, толщиной 120-150 мкм. Обязательна предварительная пескоструйная подготовка поверхности.
2. Крепление осуществлять скрытым к бетонному основанию (B20) анкерами.
3. Конструктивная часть разрабатывается производителем и согласуется с авторами проекта.
4. Отступления от проекта должны быть в обязательном порядке согласованы с авторами проекта

						Шифр 01-06-2021-АР-ГЧ			
						Корректировка решений по благоустройству территории объекта, находящегося по адресу: г. Москва, ЖК Ботанический сад (этап 2).			
Изм.	Кол.уч.	Лист	№ док.	Подп.	Дата	Архитектурные решения	Стадия	Лист	Листов
Разраб.		Мочалова					П	47.1	
Проверил		Репкина							
ГИП		Смирнов				Разметка спортивной площадки	ООО "БАЗИС"		
Н.контроль		Подоплелова							

Согласовано

Взам. инв. №

Подп. и дата

Инв. № подл.



# SPRT1. Ограждение спортивной площадки

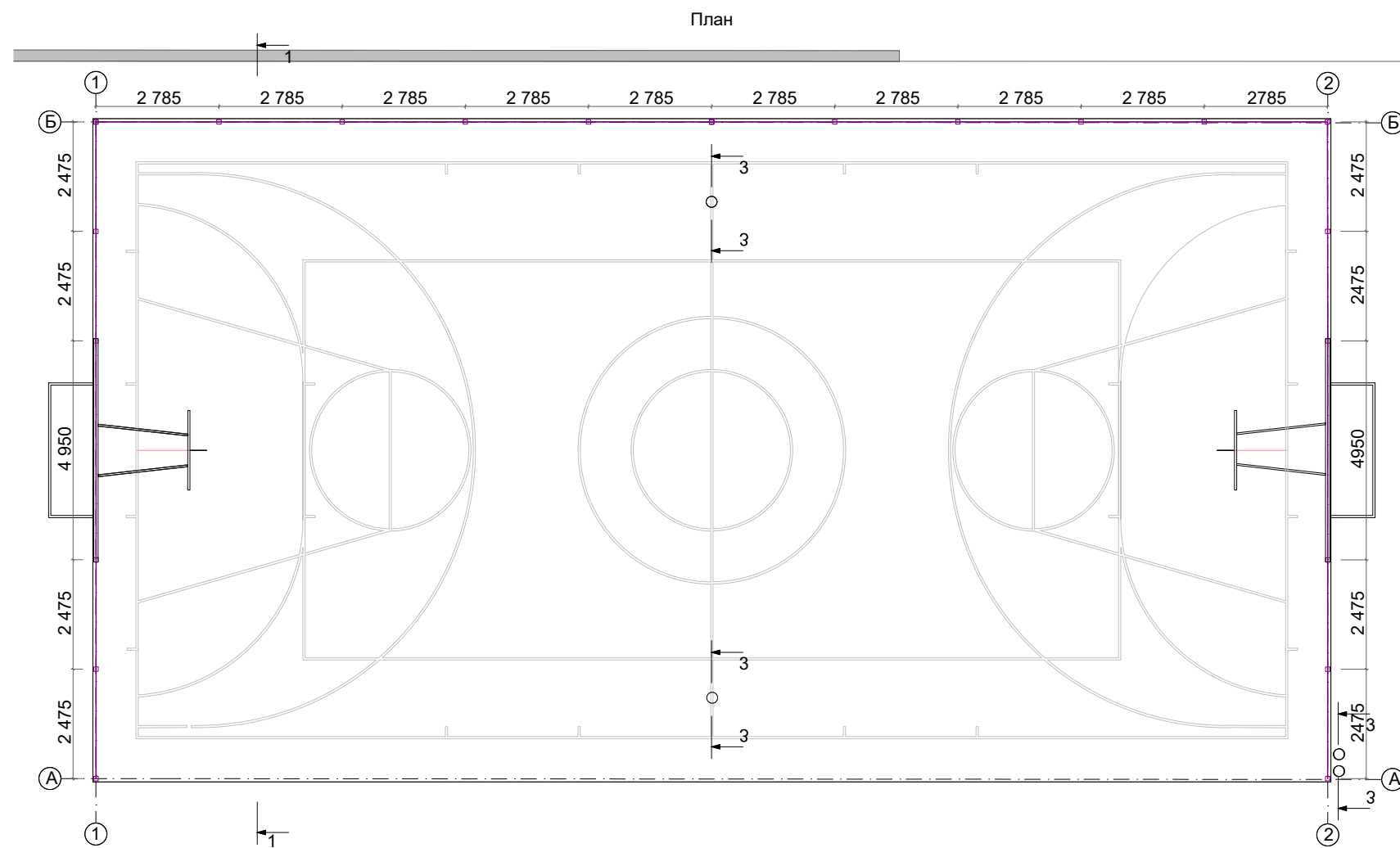
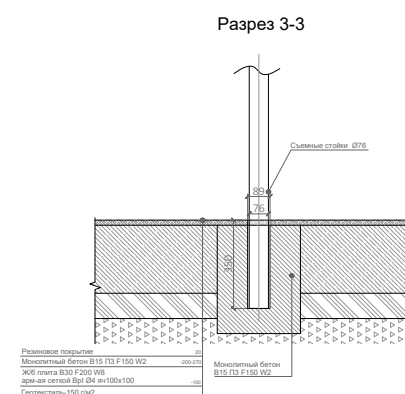
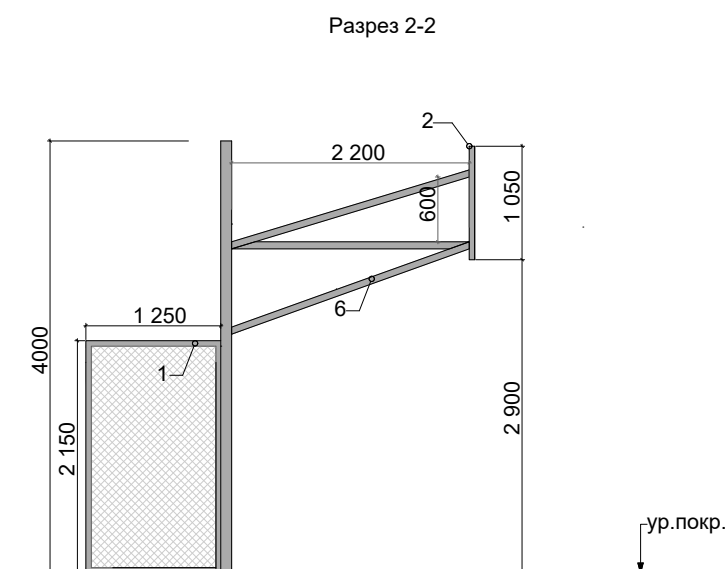
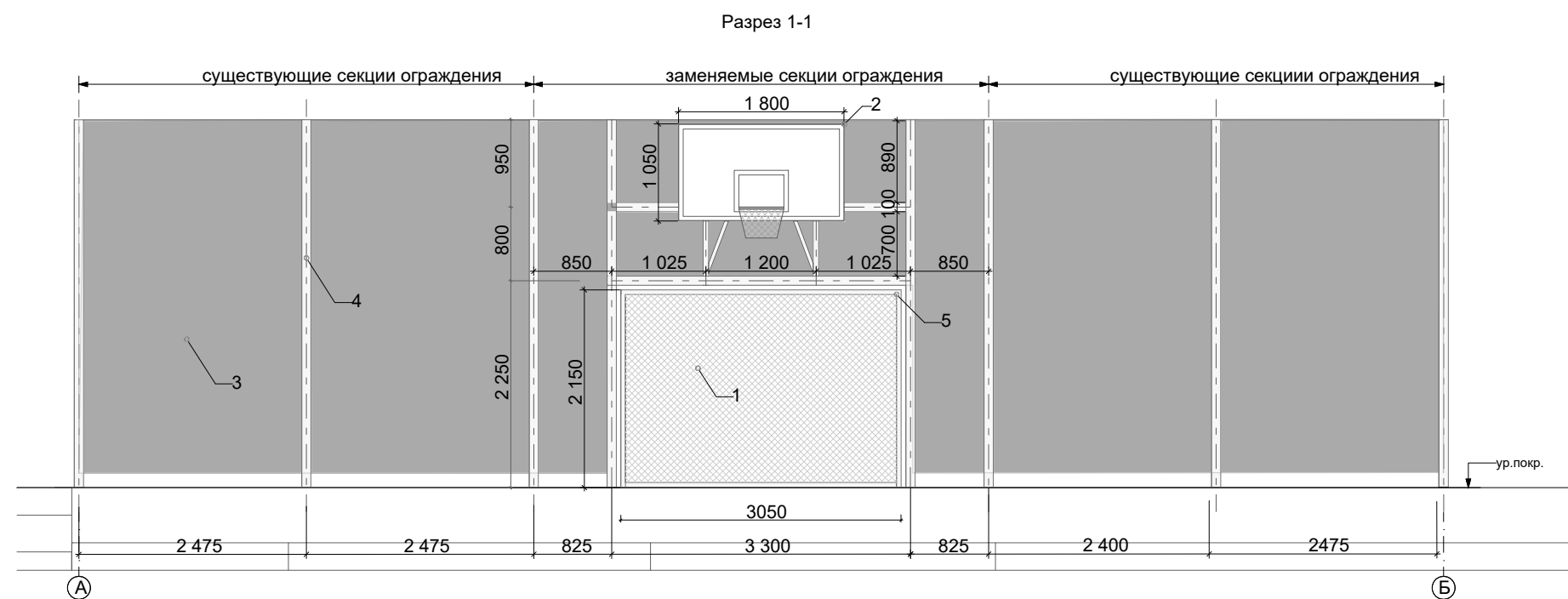

Условные обозначения к плану, разрезам:

- 1 - Выдвижные ворота для мини-футбола.
- 2 - Баскетбольный щит.
- 3 - Сетка ограждения.
- 4 - Стойка каркаса из профильной трубы 100x100x3 мм.
- 5 - Труба профильная 50x50x3 мм.
- 6 - Труба профильная 60x40x2 мм.
- - ограждение

Примечания:

1. Металлические элементы-сталь с покрытием цинкованным грунтом (горячим способом) 80мкм и порошковой окраской, толщиной 120-150 мкм. Обязательна предварительная пескоструйная подготовка поверхности.
2. Крепление осуществлять скрытым к бетонному основанию (В20) анкерами.
3. Для временного хранения волейбольных стоек предусмотрены точки размещения за пределами игрового поля. Стойка монтируется в металлический стакан высотой 350 мм, отверстие закрывается шляпкой с резиновым напылением. В бетонном основании плиточного мощения выполняется отверстие для размещения стакана, под бетонным основанием выполняется выемка грунта и заливается бетоном. Стакан монтируется в бетонное основание анкерами и заглубляется на всю высоту стакана. После монтажа стакана в основание мощения необходимо забетонировать стакан до слоя тротуарной плитки.
4. Конструктивная часть разрабатывается производителем и согласуется с авторами проекта.
5. Отступления от проекта должны быть в обязательном порядке согласованы с авторами проекта

Шифр 01-06-2021-АР-ГЧ					
Корректировка решений по благоустройству территории объекта, находящегося по адресу: г. Москва, ЖК Ботанический сад (этап 2).					
Изм.	Кол.уч.	Лист	№ док.	Подп.	Дата
Разраб.	Мочалова				
Проверил	Репкина	Архитектурные решения			Стадия
ГИП	Смирнов				Лист
					47.2
					П
Н.контроль	Подоплелова	SPRT1 Ограждение спортивной площадки			ООО "БАЗИС"

Согласовано  
Изм. № подл. Подп. и дата  
Взам. инв. №

# З1. Ограждение технической зоны

План

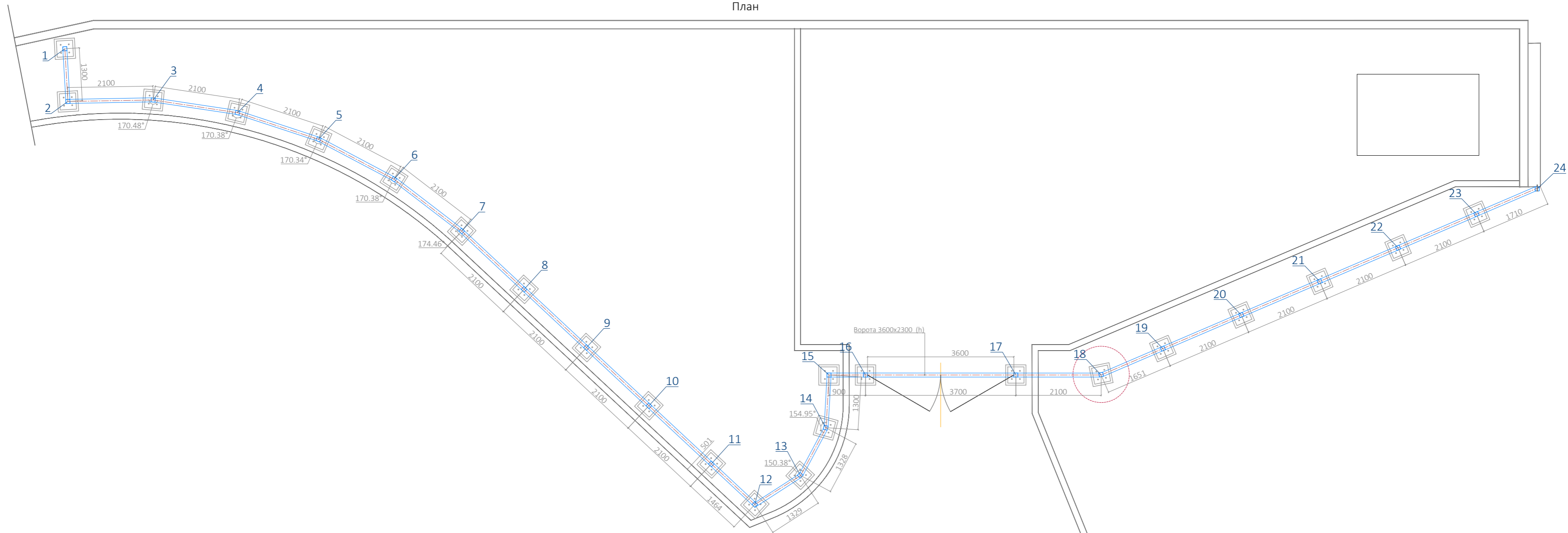

Развертка по стойкам 1-12

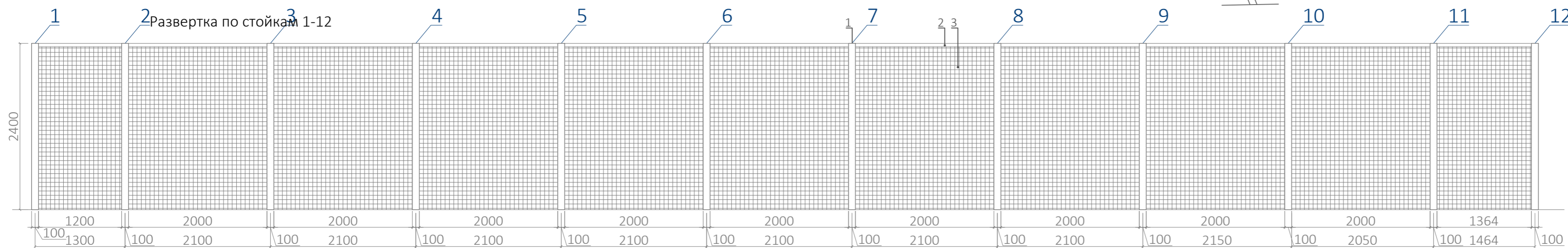

Монтаж стойки в плиточное покрытие

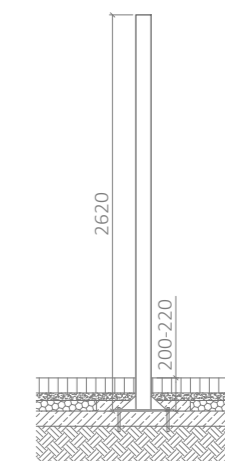

Монтаж стойки в покрытие их газона и асфальта

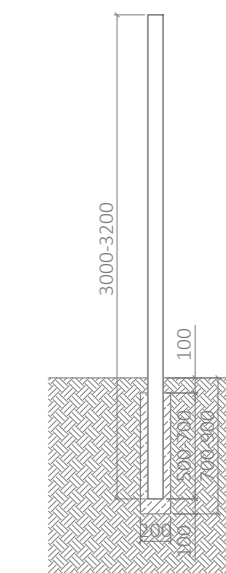

Развертка по стойкам 12-24

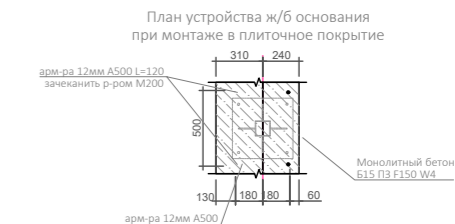
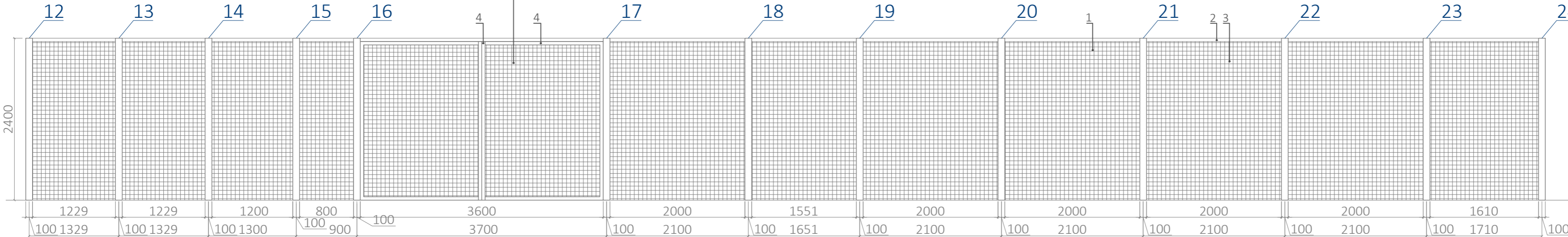

1. Стойка каркаса из профильной трубы 100x100x5
2. Труба 100x50x4
3. Сетка сварная оцинкованная с ячейкой 50x50 из прута 4 мм
4. Труба профильна 50x50x3

Примечания:

1. Данный лит см. совместно с разделом ГП.
2. Необходимо предварительное обследование сетей коммуникаций с целью выявления глубины их заложения.
3. Фундаменты разрабатываются производителем в разделе КЖ.
4. Чертежи узлов монтажа стоек в покрытие из плитки основаны на чертежах производителя.
5. Все отступления от проекта должны быть согласованы с авторами проекта.

Шифр 01-06-2021-АР-ГЧ

Корректировка решений по благоустройству территории объекта, находящегося по адресу: г. Москва, ЖК Ботанический сад (этап 2).

Изм.	Кол.уч.	Лист	№ док.	Подп.	Дата
Разраб.		Костенко			
Проверил		Репкина			
ГИП		Смирнов			
Н.контроль		Подоплелова			

Архитектурные решения	Стадия	Лист	Листов
	П	49	
Ограждение технической зоны	ООО "БАЗИС"		

Согласовано

Взам. инв. №

Инв. № подл. Подп. и дата

# Узлы устройства озеленения

## Устройство озеленения с посадкой кустарников



- Мульчирование корой лиственницы фр.6-10
- Плодородный грунт 600мм
- Термоскрепленный геотекстиль ТехноНИКОЛЬ 150 г/м2
- Дренажный слой-керамзит 200мм

Металлический борт повышенный

200

830

630

Существующий пирог перекрытия

## Устройство озеленения с посадкой газона

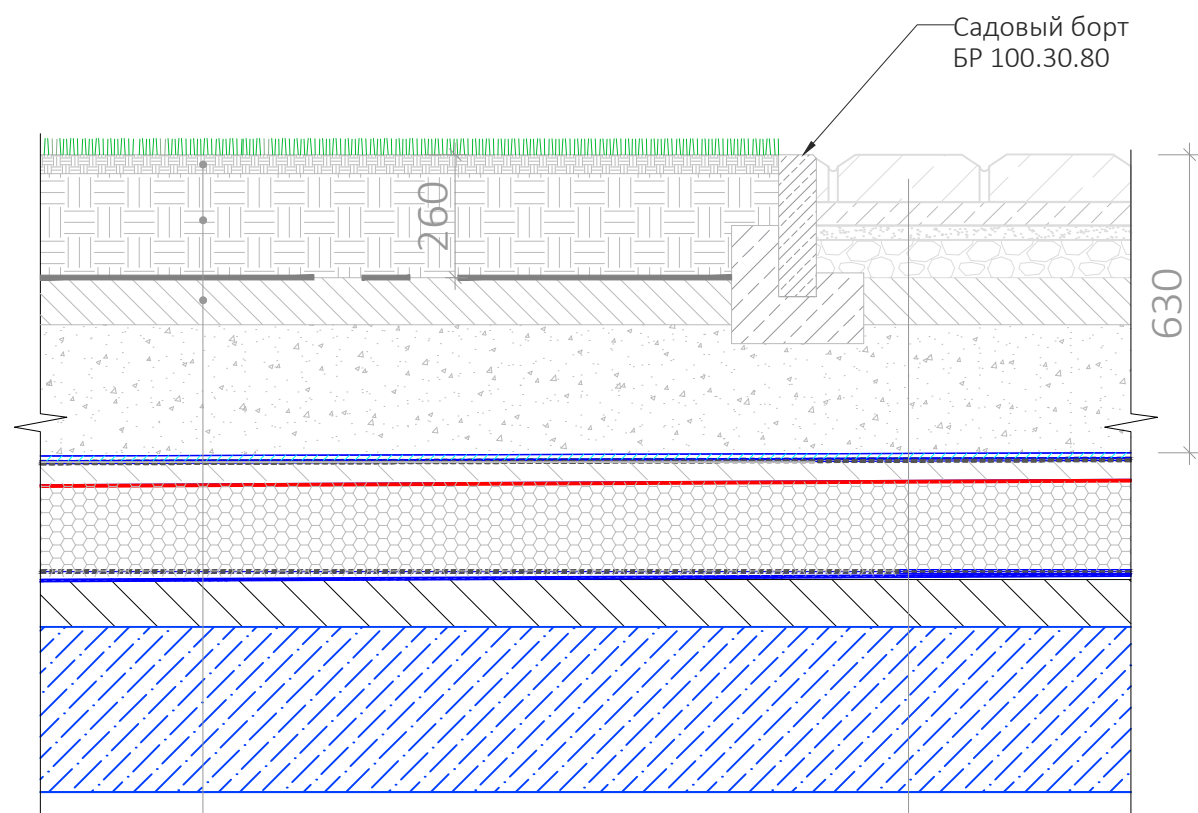

Садовый борт БР 100.30.80

260

630

Дернина - 50мм

Плодородный грунт 200мм

Существующий пирог перекрытия

Существующий пирог перекрытия

Согласовано	
Взам. инв. №	
Подп. и дата	
Инв. № подл.	

Примечания:

1. Данный лист смотреть с разделом ПЗУ.
2. Конструктивная часть разрабатывается производителем и согласуется с авторами проекта.
3. Отступления от проекта должны быть в обязательном порядке согласованы с авторами проекта.

						Шифр №01-06-2021-AP			
						Корректировка решений по благоустройству территории объекта, находящегося по адресу: г. Москва, ЖК Ботанический сад (этап 2).			
Изм.	Кол.уч.	Лист	№ док.	Подп.	Дата	Архитектурные решения	Стадия	Лист	Листов
Разраб.		Айларова					П	50	
Проверил		Репкина							
ГИП		Смирнов				Узлы устройства озеленения	ООО «БАЗИС»		
Н.контроль		Подоплелова							